

➤ Niniejszy materiał szkoleniowy nie stanowi elementu usługi doradztwa podatkowego i prawnego.

KSeF

Izabela Końska-Kołodziejczyk – doradca podatkowy

UZYSKAJ DOFINANSOWANIE I PODNIEŚ SWOJE KWALIFIKACJE

Nie masz środków? Chcesz podnieść swoje kompetencje i kwalifikacje?

Skorzystaj z refundacji szkoleń w wysokości 95% ich wartości!

To realna szansa na rozwój – bez obciążania budżetu!

Jesteśmy w bazie BUR.

Dowiedz się więcej:

szkolenia@seb-team.pl tel: 661 991 681 | oswiata@seb-team.pl tel: 609 919 599

UZYSKAJ DOFINANSOWANIE I PODNIEŚ SWOJE KWALIFIKACJE

Wybrane szkolenia z naszej oferty:

TRENER TUS STOPIEŃ I & II | SZTUCZNA INTELIGENCJA | KURS KSIĘGOWOŚCI | MS EXCEL
KURSY DLA KADROWYCH | ZARZĄDZANIE ZESPOŁEM | NEGOCJACJE W SPRZEDAŻY

Dowiedz się więcej:

szkolenia@seb-team.pl tel: 661 991 681 | oswiata@seb-team.pl tel: 609 919 599

UZYSKAJ DOFINANSOWANIE Z KRAJOWEGO FUNDUSZU SZKOLENIOWEGO

Możesz uzyskać dofinansowanie od 70% do 90% kosztów z KFS.

Jak to zrobić? Aby uzyskać dofinansowanie, musisz wpisać się w jeden z priorytetów wyznaczonych przez Ministerstwo Rodziny i Polityki Społecznej. Następnie, w terminie określonym przez Powiatowy Urząd Pracy, należy złożyć pisemny wniosek.

Pamiętaj, że wielkość dofinansowania zależy od wielkości Twojego przedsiębiorstwa. Szkolenia w ramach KFS są dostępne wyłącznie dla pracowników na umowę o pracę lub pełniących funkcję z nadania.

Przed składaniem wniosku konieczne jest także dokonanie rozeznania na rynku i wybranie wykonawcy szkolenia. Tutaj chcemy pomóc!

Nasza firma posiada Akredytację Kuratorium Oświaty oraz certyfikat jakości SUS 3.0, co świadczy o zgodności naszych szkoleń ze Standardem Usług Szkoleniowych wypracowanym przez Polską Izbę Firm Szkoleniowych oraz jednostkę certyfikującą Dekra.

Dowiedz się więcej:

szkolenia@seb-team.pl tel: 661 991 681 | oswiata@seb-team.pl tel: 609 919 599

➤ Jakim prawem?

- Ustawa z dnia 16 czerwca 2023 r. o zmianie ustawy o podatku od towarów i usług oraz niektórych innych ustaw (Dz. U. z 2023 r. poz. 1598 ze zm.) zwana dalej „ustawą KSeF”,
- Ustawa z dnia 9 maja 2024 r. zmieniająca ustawę o zmianie ustawy o podatku od towarów i usług oraz niektórych innych ustaw (Dz. U. z 2024 r. poz. 852),
- Ustawa z dnia 5 sierpnia 2025 r. o zmianie ustawy o podatku od towarów i usług oraz ustawy o zmianie ustawy o podatku od towarów i usług oraz niektórych innych ustaw (Dz. U. z 2025 r. poz. 1203) zwana dalej „ustawą KSeF2”.

➤ Finałowe odliczanie do KSeF

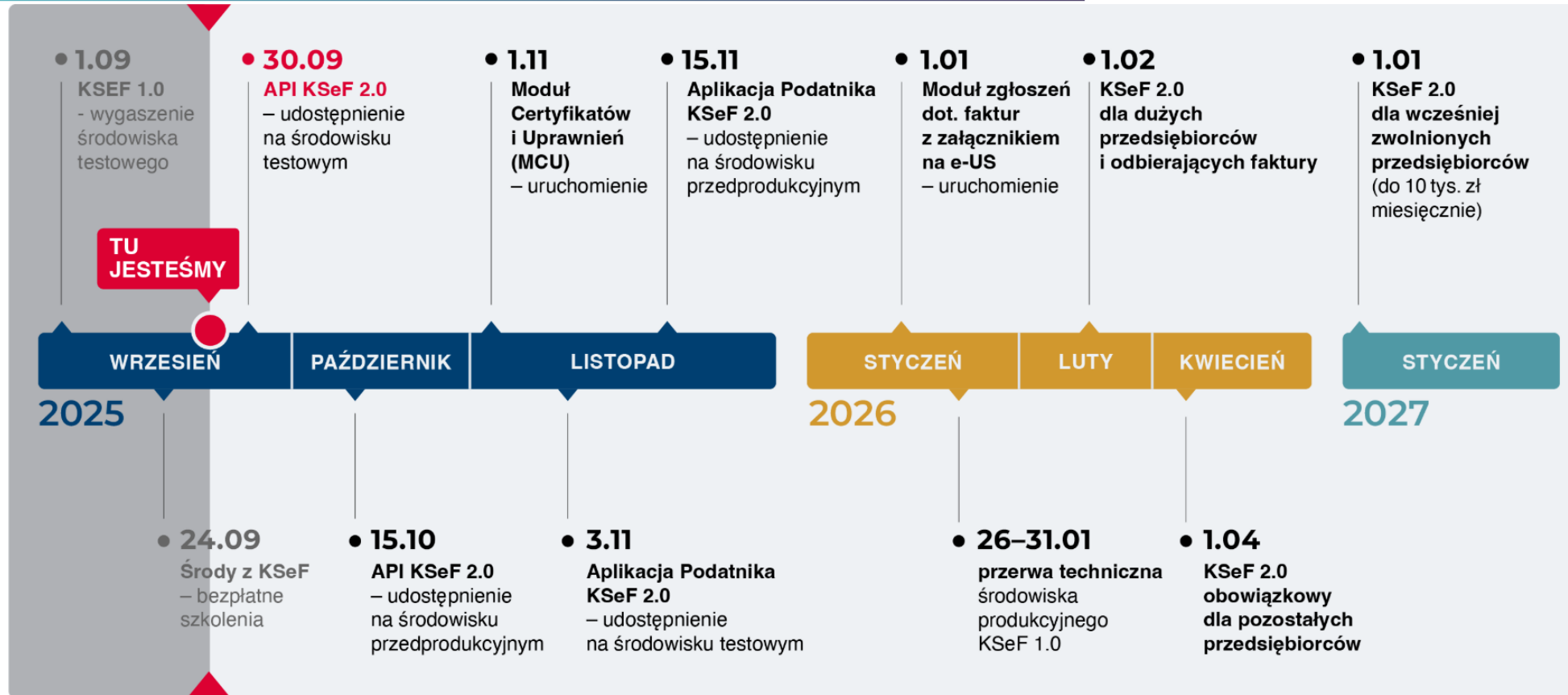

• 1.01

Moduł zgłoszeń
dot. faktur
z załącznikiem
na e-US
– uruchomienie

Od 1 stycznia 2026 r

Możliwość składania zgłoszenia o zamiarze wystawiania i przesyłania do KSeF faktur z załącznikiem w e-Urzędzie Skarbowym.

• 1.01

Moduł zgłoszeń
dot. faktur
z załącznikiem
na e-US
– uruchomienie

Możliwość składania zgłoszenia o zamiarze wystawiania i przesyłania do KSeF faktur z załącznikiem w e-Urzędzie Skarbowym.

Funkcjonalność została zaproponowana w odpowiedzi na postulaty zgłaszane podczas konsultacji publicznych dotyczących obowiązkowego KSeF.

Przedsiębiorcy sygnalizowali potrzebę przesyłania faktur z dodatkowymi informacjami, które nie mieszczą się w standardowym schemacie faktury.

• **1.01**

Moduł zgłoszeń
dot. faktur
z załącznikiem
na e-US
– uruchomienie

Możliwość składania zgłoszenia o zamiarze wystawiania i przesyłania do KSeF faktur z załącznikiem w e-Urzędzie Skarbowym.

Branże szczególnie zainteresowane:

- **Dostawcy mediów** (energia, gaz): potrzebują załączników zawierających szczegóły zużycia w podziale na punkty poboru, z różnymi taryfami i cenami jednostkowymi.
- **Telekomunikacja**: faktury zbiorcze z rozliczeniami wielu usług.
- **Dostawcy paliw**: również wystawiają faktury zbiorcze, wymagające dodatkowych danych.

- 1.01
Moduł zgłoszeń
dot. faktur
z załącznikiem
na e-US
– uruchomienie

Możliwość składania zgłoszenia o zamiarze wystawiania i przesyłania do KSeF faktur z załącznikiem w e-Urzędzie Skarbowym.

Zakres danych w załącznikach:

- Jednostki miary, ilości dostarczanych towarów/usług, ceny jednostkowe.
- Szczegóły techniczne i rozliczeniowe, które są zbyt złożone, by ująć je w standardowej strukturze faktury.

• 1.01

Moduł zgłoszeń
dot. faktur
z załącznikiem
na e-US
– uruchomienie

Możliwość składania zgłoszenia o zamiarze wystawiania i przesyłania do KSeF faktur z załącznikiem w e-Urzędzie Skarbowym.

Art. 106gba ust. 1 ustawy o VAT dodawany z dniem 1 lutego 2026 r. stanowi, że

podatnik będzie mógł wystawić i przesłać do KSeF fakturę z załącznikiem, jeżeli dotyczy ona czynności o złożonej liczbie danych w zakresie jednostek miary i ilości (liczby) dostarczanych towarów lub wykonywanych usług lub cen jednostkowych netto. Ponadto faktura z załącznikiem będzie zawierała wyłącznie dane, o których mowa w art. 106e ust. 1 ustawy, lub dane ściśle powiązane z tymi danymi.

- 1.01
Moduł zgłoszeń
dot. faktur
z załącznikiem
na e-US
– uruchomienie

Możliwość składania zgłoszenia o zamiarze wystawiania i przesyłania do KSeF faktur z załącznikiem w e-Urzędzie Skarbowym.

Charakter załącznika

- Jest **integralną częścią pliku XML** faktury.
- Nie można przesyłać osobnych plików (np. PDF, JPG).
- Jeden załącznik na fakturę, ale może zawierać wiele bloków danych.
- Korekta załącznika możliwa tylko przez fakturę korygującą.

- 1.01
Moduł zgłoszeń
dot. faktur
z załącznikiem
na e-US
– uruchomienie

Możliwość składania zgłoszenia o zamiarze wystawiania i przesyłania do KSeF faktur z załącznikiem w e-Urzędzie Skarbowym.

Zgłoszenie zamiaru korzystania z funkcji

- Obowiązkowe zgłoszenie do Szefa KAS przez e-Urząd Skarbowy.
- Niedostępne w aplikacjach MF (np. Aplikacja Podatnika, e-mikrofirma).
- Zgłoszenie zawiera m.in. dane podatnika, przewidywaną datę rozpoczęcia, średnią liczbę faktur i ich rozmiar.
- Potwierdzenie zgłoszenia następuje w ciągu 3 dni roboczych.

• 1.01

Moduł zgłoszeń
dot. faktur
z załącznikiem
na e-US
– uruchomienie

Możliwość składania zgłoszenia o zamiarze wystawiania i przesyłania do KSeF faktur z załącznikiem w e-Urzędzie Skarbowym.

Możliwość wystawiania i przesyłania do KSeF faktur z załącznikiem będzie przypisana **do konkretnego podatnika (Podmiot1)** tzn. do danego NIP – np. jednoosobowej działalności lub spółki czy JST.

Zgłoszenia nie składają jednostki wewnętrzne wydzielone w ramach podatnika (posługujące się IDWew), członkowie GV czy jednostki podrzędne JST.

- 1.01
Moduł zgłoszeń
dot. faktur
z załącznikiem
na e-US
– uruchomienie

Możliwość składania zgłoszenia o zamiarze wystawiania i przesyłania do KSeF faktur z załącznikiem w e-Urzędzie Skarbowym.

Zaprzestanie korzystania z funkcji

- Wymaga osobnego zgłoszenia.
- Po jego realizacji nie można wystawiać faktur z załącznikiem, nawet korygujących.

• 1.01

Moduł zgłoszeń
dot. faktur
z załącznikiem
na e-US
– uruchomienie

Możliwość składania zgłoszenia o zamiarze wystawiania i przesyłania do KSeF faktur z załącznikiem w e-Urzędzie Skarbowym.

Odebranie funkcji przez KAS

- Możliwe w przypadku naruszenia zasad (np. załącznik zawiera dane marketingowe, handlowe).
- Nie wolno przenosić danych faktury do załącznika z pominięciem pól struktury FA(3).

- 1.01
Moduł zgłoszeń
dot. faktur
z załącznikiem
na e-US
– uruchomienie

Możliwość składania zgłoszenia o zamiarze wystawiania i przesyłania do KSeF faktur z załącznikiem w e-Urzędzie Skarbowym.

Techniczne aspekty

- Maksymalny rozmiar faktury z załącznikiem: **3 MB**.
- Wysyłka tylko w sesji wsadowej (wyjątek: korekta techniczna).
- Brak dedykowanych uprawnień – wystarczy ogólne uprawnienie do wystawiania faktur.
- Faktura z załącznikiem dostępna dla nabywcy i innych podmiotów wskazanych w fakturze.
- Możliwość wystawienia w trybie ONLINE i OFFLINE.

- 1.01
Moduł zgłoszeń
dot. faktur
z załącznikiem
na e-US
– uruchomienie

Możliwość składania zgłoszenia o zamiarze wystawiania i przesyłania do KSeF faktur z załącznikiem w e-Urzędzie Skarbowym.

Narzędzia

- **Bezpłatne aplikacje MF nie obsługują wystawiania faktur z załącznikiem.**
- Wystawianie możliwe tylko przez komercyjne programy zintegrowane z API KSeF 2.0.
- **Bezpłatne aplikacje umożliwią odczyt i wizualizację faktur z załącznikiem.**

➤ Finałowe odliczanie do KSeF

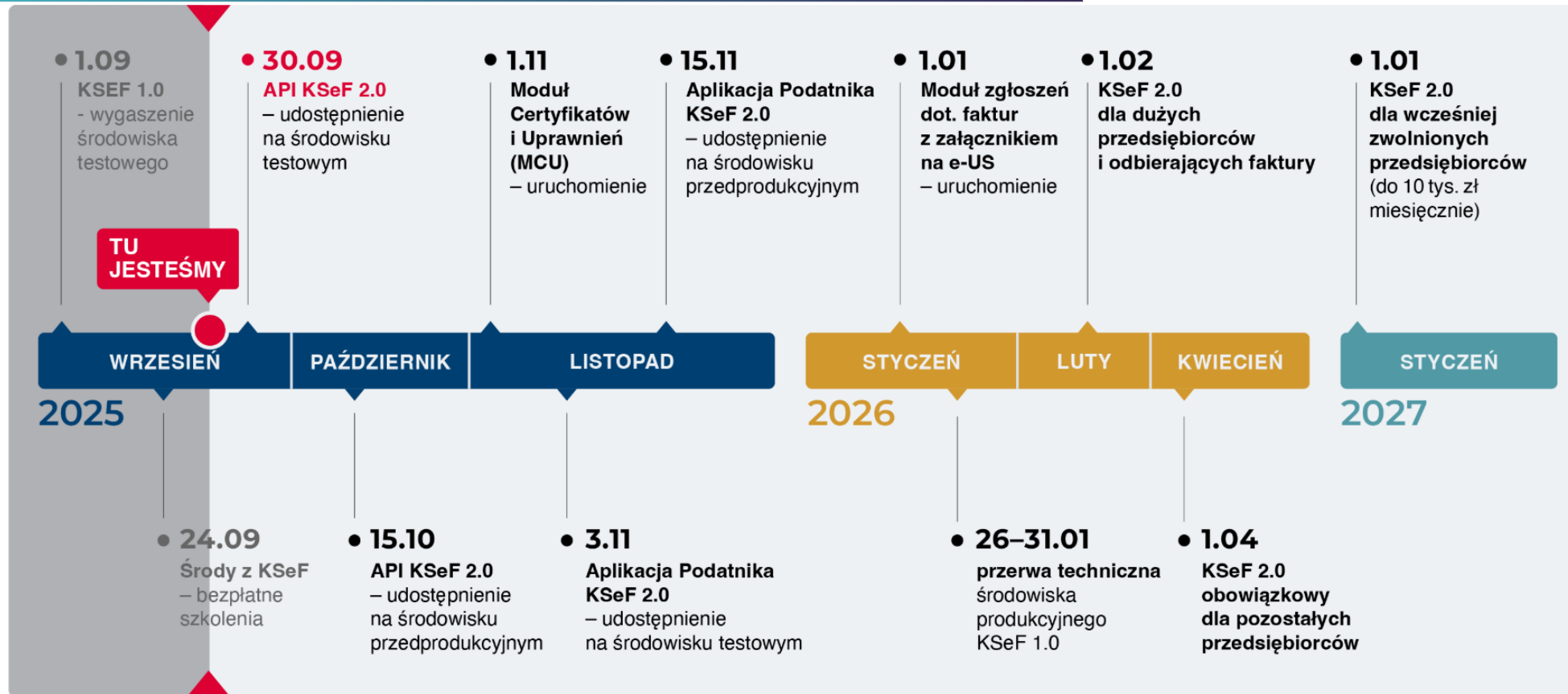

•1.02

KSeF 2.0
dla dużych
przedsiębiorców
i odbierających faktury

Od 1 lutego 2026 r

Wdrożenie wersji obligatoryjnej systemu (KSeF 2.0).

Wystawianie faktur w KSeF obowiązkowe dla podatników, którzy przekroczyli w 2024 r. wartość sprzedaży 200 mln zł.

Z VAT

Obowiązkowe otrzymywanie faktur w KSeF dla wszystkich podatników (z wyjątkiem podmiotów, którzy otrzymują faktury w sposób uzgodniony).

Obowiązywanie struktury logicznej FA(3).

Możliwość wystawiania i przesyłania do KSeF faktur z załącznikiem (po uprzednim zgłoszeniu tego zamiaru w e-Urzędzie Skarbowym).

Możliwość wykorzystywania certyfikatów KSeF:

- **Typ 1** – do uwierzytelniania w systemie,
- **Typ 2** – do wystawiania faktur w trybie OFFLINE.

• 1.02

KSeF 2.0
dla dużych
przedsiębiorców
i odbierających faktury

Obowiązkowe otrzymywanie faktur w KSeF dla wszystkich podatników (z wyjątkiem podmiotów, którzy otrzymują faktury w sposób uzgodniony).

Co to oznacza?

Dotyczy to głównie **podmiotów zagranicznych, konsumentów, podatników zwolnionych z VAT lub bez NIP**, którzy np. **nie mają technicznej możliwości odbioru faktury w KSeF**.

W takich przypadkach faktura **musi być wystawiona w KSeF**, ale jej przekazanie nabywcy **odbywa się poza systemem**, np.:

- e-mailem (np. jako PDF),
- przez platformę B2B,
- w formie papierowej,
- przez udostępnienie wizualizacji faktury.

• 1.02

KSeF 2.0
dla dużych
przedsiębiorców
i odbierających faktury

Obowiązkowe otrzymywanie faktur w KSeF dla wszystkich podatników (z wyjątkiem podmiotów, którzy otrzymują faktury w sposób uzgodniony).

Jak ustalić „sposób uzgodniony”?

Przepisy nie precyzują formy uzgodnienia, co oznacza, że może to być:

- zapis w umowie,
- ustalenie w zamówieniu,
- nawet dorozumiane porozumienie między stronami

•1.02

KSeF 2.0
dla dużych
przedsiębiorców
i odbierających faktury

Od 1 lutego 2026 r

Wdrożenie wersji obligatoryjnej systemu (KSeF 2.0).

Wystawianie faktur w KSeF obowiązkowe dla podatników, którzy przekroczyli w 2024 r. wartość sprzedaży 200 mln zł.

Obowiązkowe otrzymywanie faktur w KSeF dla wszystkich podatników (z wyjątkiem podmiotów, którzy otrzymują faktury w sposób uzgodniony).

Obowiązywanie struktury logicznej FA(3).

Możliwość wystawiania i przesyłania do KSeF faktur z załącznikiem (po uprzednim zgłoszeniu tego zamiaru w e-Urzędzie Skarbowym).

Możliwość wykorzystywania certyfikatów KSeF:

- **Typ 1** – do uwierzytelniania w systemie,
- **Typ 2** – do wystawiania faktur w trybie OFFLINE.

Rok 2026



• 1.01

KSeF 2.0
dla wcześniej
zwolnionych
przedsiębiorców
(do 10 tys. zł
miesięcznie)

STYCZEŃ

2027

Do 31 grudnia 2026

Możliwość wystawiania faktur elektronicznych lub faktur w postaci papierowej przez podatników obowiązanych do wystawiania faktur ustrukturyzowanych, jeżeli łączna wartość sprzedaży wraz z kwotą podatku u tych podatników udokumentowana tymi fakturami wystawionymi w danym miesiącu jest mniejsza lub równa **10 000 zł.**

Wyłączenie z obowiązku wystawiania w KSeF:

- a) faktur wystawianych przy zastosowaniu kas rejestrujących,
- b) paragonów fiskalnych uznanych za faktury wystawione zgodnie z art. 106e ust. 5 pkt 3 ustawy¹¹.

• 1.01

KSeF 2.0
dla wcześniej
zwolnionych
przedsiębiorców
(do 10 tys. zł
miesięcznie)

STYCZEŃ

2027

od 1 stycznia 2027

Brak możliwości wystawiania faktur przy użyciu kas rejestrujących i uznawania za faktury uproszczone paragonów fiskalnych z NIP nabywcy.

Obowiązek podawania numeru KSeF/ zbiorczego identyfikatora podczas dokonywania płatności pomiędzy podatnikami VAT czynnymi oraz w przelewach realizowanych w ramach mechanizmu podzielonej płatności

Możliwe stosowanie sankcji za niedopełnienie obowiązków KSeF13.



Wyłączenia z KSeF

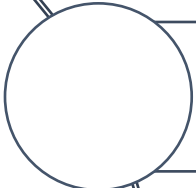
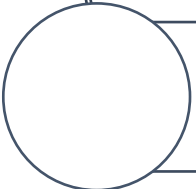
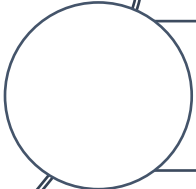

-  Wynikające ze statusu stron transakcji
-  Dotyczące konkretnych rodzajów transakcji
-  Czynności wymienione w rozporządzeniu w sprawie wyłączeń z KSeF

Wyłączenia z KSeF

Wynikające ze statusu stron transakcji

- wystawione przez podatników, którzy nie posiadają siedziby działalności gospodarczej ani stałego miejsca prowadzenia działalności gospodarczej na terytorium Polski,
- wystawione przez podatników, którzy nie posiadają siedziby działalności gospodarczej na terytorium kraju, ale posiadają stałe miejsce prowadzenia działalności gospodarczej na terytorium Polski, przy czym to stałe miejsce prowadzenia działalności nie uczestniczy w dostawie towarów lub świadczeniu usług, dla których wystawiono fakturę,
- wystawione na rzecz osoby fizycznej nieprowadzącej działalności gospodarczej (konsumenta).

Wyłączenia z KSeF

- Wynikające ze statusu stron transakcji
- Dotyczące konkretnych rodzajów transakcji
- Czynności wymienione w rozporządzeniu w sprawie wyłączeń z KSeF

Wyłączenia z KSeF

Dotyczące konkretnych rodzajów transakcji

procedura OSS nieunijna

procedura importu IOSS16,

procedura świadczenia usług międzynarodowego okazjonalnego przewozu drogowego osób



Wyłączenia z KSeF

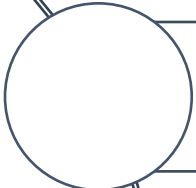
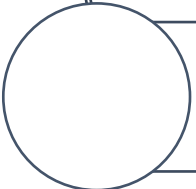
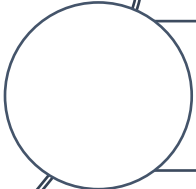

-  Wynikające ze statusu stron transakcji
-  Dotyczące konkretnych rodzajów transakcji
-  Czynności wymienione w rozporządzeniu w sprawie wyłączeń z KSeF

Wyłączenia z KSeF

Czynności wymienione w rozporządzeniu w sprawie wyłączeń z KSeF

świadczenie usług przejazdu autostradą płatną, udokumentowanych fakturami w formie biletu jednorazowego,

świadczenie usług przewozu osób na dowolną odległość m.in. kolejami, taborem samochodowym, statkami pełnomorskimi, środkami transportu żeglugi śródlądowej i przybrzeżnej, promami, samolotami i śmigłowcami, udokumentowanych fakturami w formie biletu jednorazowego,

Wyłączenia z KSeF

Czynności wymienione w rozporządzeniu w sprawie wyłączeń z KSeF

świadczenie usług zwolnionych na podstawie art. 43 ust. 1 pkt 7, 37–41 ustawy o podatku od towarów i usług, udokumentowanych fakturami lub innymi dowodami,

dostawa towarów i świadczenie usług udokumentowanych fakturami wystawianymi przez nabywcę w ramach procedury samofakturowania jeżeli:

- nabywca nie jest zidentyfikowany na potrzeby danej czynności za pomocą polskiego NIP,
- sprzedawca nie jest zidentyfikowany na potrzeby danej czynności za pomocą polskiego NIP.

Nie wystawimy w KSeF

- **Faktury pro forma** – nie jest dokumentem księgowym, a jedynie informacyjnym.
- **Dowodu wewnętrznego** – np. dla nieodpłatnych przekazania czy zużycia wewnętrznego.
- **Noty uznaniowej**
- **Noty obciążeniowej**
- **Rachunku** – w rozumieniu ustawy ordynacja podatkowa

Nie wystawimy w KSeF

- **Faktury pro forma** – nie jest dokumentem księgowym, a jedynie informacyjnym.
- **Dowodu wewnętrznego** – np. dla nieodpłatnych przekazania czy zużycia wewnętrznego.
- **Noty uznaniowej**
- **Noty obciążeniowej**
- **Rachunku** – w rozumieniu ustawy ordynacja podatkowa



Uprawnienia i uwierzytelnianie w KSeF



Uprawnienia i uwierzytelnianie w KSeF



Cel uwierzytelnienia

Uwierzytelnienie to proces potwierdzenia tożsamości osoby fizycznej lub podmiotu, który chce uzyskać dostęp do KSeF. Jest warunkiem koniecznym do wykonywania jakichkolwiek operacji w systemie – od wystawiania faktur po zarządzanie uprawnieniami.

Uwierzytelnianie w KSeF- osoby fizyczne

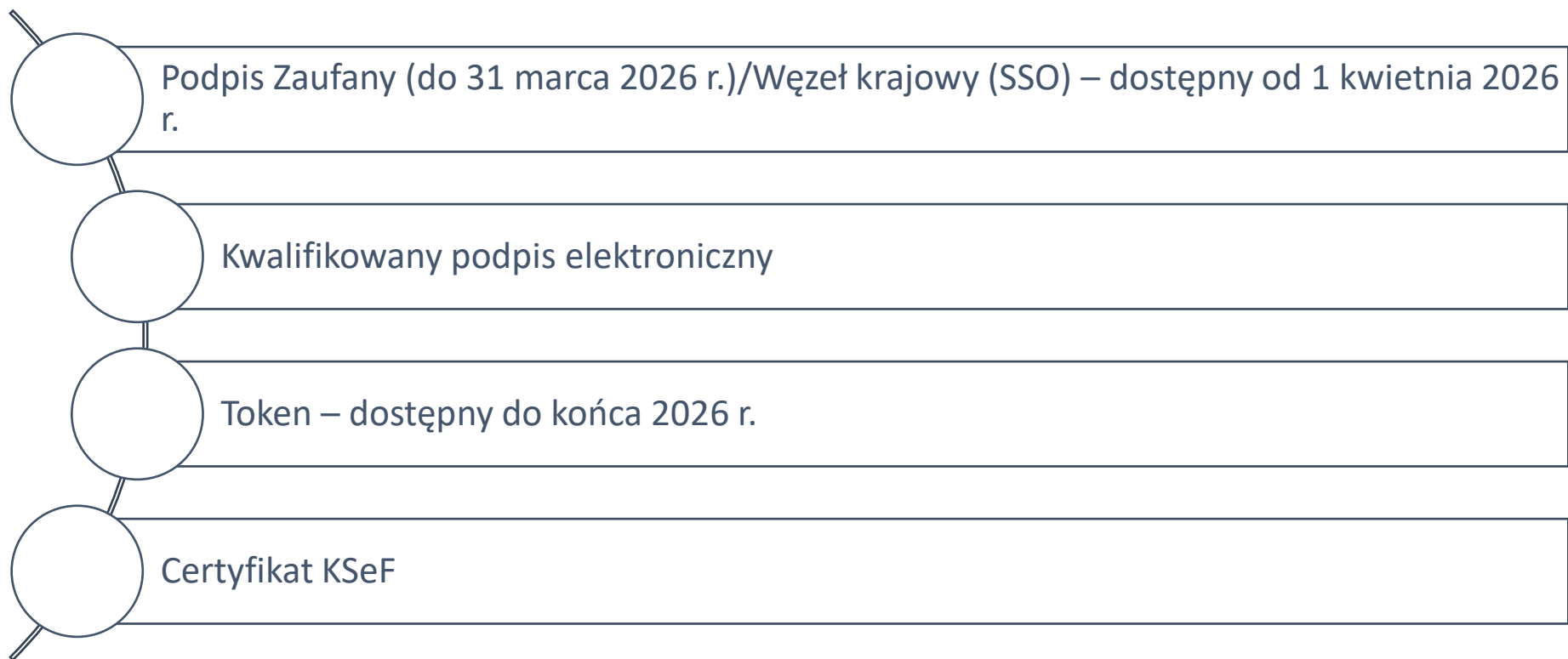

Uwierzytelnianie w KSeF- osoby nie będące osobami fizycznymi

- Kwalifikowana pieczęć elektroniczna
- Token – dostępny do końca 2026 r.
- Certyfikat KSeF



Kontekst uwierzytelniania



✓ **Osoba fizyczna lub podmiot działający we własnym imieniu**

- Podaje **swój własny NIP** jako kontekst uwierzytelnienia.
- Przykład: jednoosobowa działalność gospodarcza, spółka używająca kwalifikowanej pieczęci.

✓ **Osoba fizyczna działająca w imieniu innego podmiotu**

- Podaje **NIP tego podmiotu**.
- Przykład: pracownik wystawiający faktury w imieniu spółki.



Kontekst uwierzytelniania



✓ Nabywca (VAT czynny) wystawiający faktury w ramach samofakturowania

- Podaje **swój własny NIP**, nawet jeśli fakturę wystawia osoba upoważniona.

✓ Przedstawiciel podatkowy

- Podaje **swój własny NIP**, również gdy fakturę wystawia osoba przez niego upoważniona.

✓ Komornik sądowy lub organ egzekucyjny

- Podaje **swój własny NIP**, niezależnie od tego, kto wystawia fakturę w jego imieniu.



Kontekst uwierzytelniania



- ✓ **Osoba fizyczna działająca w imieniu członka grupy VAT (GV)**
 - Podaje **NIP członka GV** jako kontekst.
- ✓ **Osoba fizyczna działająca w imieniu jednostki podrzędnej JST**
 - Podaje **NIP jednostki podrzędnej JST**.
- ✓ **Osoba fizyczna działająca w imieniu jednostki wewnętrznej podatnika**
 - Podaje **identyfikator wewnętrzny tej jednostki**.



Token



Token to wygenerowany przez system KSeF ciąg znaków alfanumerycznych (bez znaków interpunkcyjnych), przypisany do konkretnego podatnika lub podmiotu uprawnionego oraz jego uprawnień. Stanowi **alternatywną metodę uwierzytelnienia**, szczególnie przydatną w integracji z aplikacjami komercyjnymi.

Token

- zawiera **uprawnienia** nadane w momencie jego generowania,
- umożliwia **automatyczne logowanie** do KSeF bez każdorazowego użycia podpisu kwalifikowanego czy pieczęci,
- może być używany w **sesji interaktywnej i wsadowej**.

Token

- Token **nie ma określonego terminu ważności** – pozostaje aktywny do momentu jego unieważnienia.
- Możliwość generowania i używania tokenów **wygasa z końcem 2026 r.**
- Od 1 stycznia 2027 r. tokeny zostaną **całkowicie wycofane** z systemu KSeF.



Kto może wygenerować token?

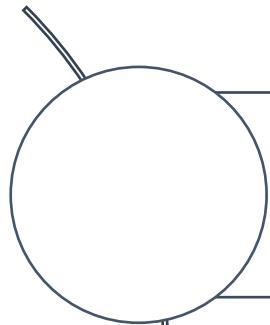

Osoba fizyczna – np. pracownik, księgowy, właściciel JDG.

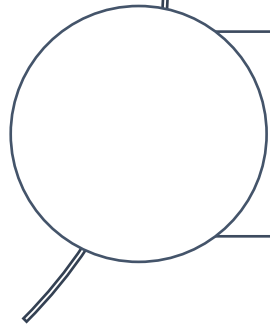

Podmiot niebędący osobą fizyczną – np. spółka, JST, GV.



Token może być wygenerowany:

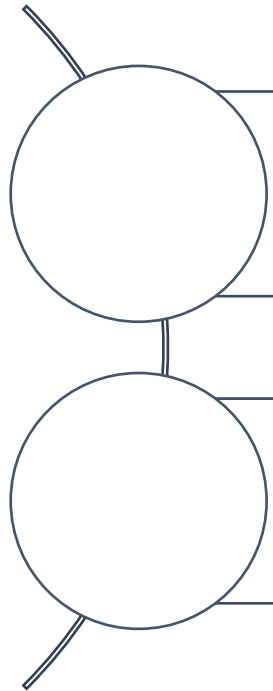

we własnym kontekście (np. osoba fizyczna dla siebie),

w kontekście innego podmiotu (np. pracownik dla spółki, jeśli posiada odpowiednie uprawnienia).



Bezpieczeństwo tokena

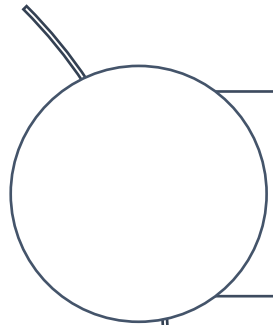

Token jest bezpieczny **pod warunkiem, że nie jest udostępniany osobom trzecim.**

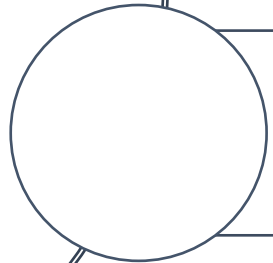

Niedopuszczalne jest:

- generowanie tokena przez jedną osobę i przekazywanie go innej,
- używanie tokena przez osobę, która go nie wygenerowała.



Zarządzanie tokenami

Można wygenerować **dowolną liczbę tokenów** – brak limitów systemowych.

Tokeny można:

- **nazwać** (np. „Przedstawiciel handlowy – rejon 1”),
- **przypisać do konkretnych uprawnień** (np. tylko wystawianie faktur),
- **unieważnić** w dowolnym momencie.



Zarządzanie tokenami

Tokeny nie podlegają aktualizacji – jeśli zmieni się zakres uprawnień, należy:

- wygenerować nowy token,
- lub unieważnić stary i wygenerować nowy z pełnym zakresem.



Certyfikat KSeF

Certyfikat KSeF to cyfrowe narzędzie kryptograficzne wydawane przez **Centrum Certyfikacji Ministerstwa Finansów**, służące do:

- **uwierzytelniania** użytkownika w systemie KSeF,
- **wystawiania faktur w trybie OFFLINE.**

Certyfikat KSeF **nie zawiera uprawnień** – jest wyłącznie środkiem identyfikacji. Uprawnienia są przypisane do identyfikatora (NIP/PESEL), a system weryfikuje je po uwierzytelnieniu.



Rodzaje certyfikatów KSeF

Typ certyfikatu	Zastosowanie	Uwagi
Typ 1 – uwierzytelnienie	Logowanie do KSeF w sesji interaktywnej lub wsadowej	Można używać w aplikacjach komercyjnych
Typ 2 – OFFLINE	Wystawianie faktur w trybach offline (offline24, awaria, niedostępność KSeF)	Służy do opatrzenia faktury kodem QR

WAŻNE

Certyfikaty KSeF obu typów będą generowane osobno. Nie będzie możliwe wygenerowanie jednego certyfikatu KSeF obejmującego jednocześnie dwa zastosowania.



Od kiedy i jak uzyskać certyfikat?

Od 1 listopada 2025 r. – możliwość składania wniosków o certyfikat przez **Moduł Certyfikatów i Uprawnień (MCU)**.

Od 1 lutego 2026 r. – certyfikaty będą dostępne w KSeF 2.0 i Aplikacji Podatnika KSeF 2.0.

Wniosek można złożyć po uwierzytelnieniu się:

- Podpisem Zaufanym,
- Kwalifikowanym podpisem elektronicznym,
- Kwalifikowaną pieczęcią elektroniczną.



MCU

Modułu Certyfikatów i Uprawnień (MCU) zostanie udostępniony w domenie KSeF.

MCU umożliwi nadawanie uprawnień użytkownikom przyszłego systemu KSeF 2.0.

Funkcjonalności MCU będą dostępne wyłącznie z poziomu przeglądarki, nie będą dostępne z poziomu API.

➤ Certyfikat bez dodatkowych warunków

osoby fizyczne zgłoszone w zawiadomieniu ZAW-FA,

osoby fizyczne posiadające uprawnienia właścicielskie,

podatnicy niebędący osobą fizyczną posiadający uprawnienia właścicielskie, postępujący się pieczęcią elektroniczną do uwierzytelnienia w KSeF.



Konieczność ponownego nadania uprawnień w module MCU wystąpi w przypadku



- osoby fizycznej, która nie została uprawniona na podstawie ZAW-FA w KSeF 1.0 do 31 października 2025 r.
- podmiotu, który otrzymał uprawnienia do KSeF do 31 października 2025 r.



Konieczność ponownego nadania uprawnień w module MCU wystąpi w przypadku



- osoby fizycznej, która nie została uprawniona na podstawie ZAW-FA w KSeF 1.0 do 31 października 2025 r.
- podmiotu, który otrzymał uprawnienia do KSeF do 31 października 2025 r.



Tymczasowość MCU



Generowanie certyfikatów w MCU jest rozwiązaniem tymczasowym przewidzianym na okres od listopada 2025 r. do końca stycznia 2026 r.

Od lutego 2026 r. funkcjonalność będzie dostępna w KSeF 2.0 oraz w Aplikacji Podatnika KSeF 2.0.

Uprawnienia nadane w MCU zostaną przeniesione do KSeF 2.0, a więc i do Aplikacji Podatnika KSeF 2.0.



Okres ważności certyfikatu

Maksymalnie **2 lata** od:

- daty wskazanej we wniosku,
- lub daty wydania certyfikatu (jeśli nie wskazano daty początkowej).

Certyfikat nie może być użyty przed datą początku jego ważności.



Kto może otrzymać certyfikat?

Osoba fizyczna:

- identyfikowana po NIP (np. JDG) lub PESEL (np. pracownik),
- musi posiadać jakiegokolwiek uprawnienie w KSeF.

Podmiot niebędący osobą fizyczną:

- np. spółka z o.o., JST, GV,
- musi uwierzytelnić się pieczęcią kwalifikowaną.

Podmioty zagraniczne:

- mogą uzyskać certyfikat na podstawie **danych unikalnych** (odcisk palca certyfikatu SHA-256), jeśli nie posiadają NIP/PESEL.



Bezpieczeństwo certyfikatów

Certyfikat wydany na osobę fizyczną:

- może być używany **wyłącznie przez tę osobę**,
- **nie wolno go udostępniać** innym.

Certyfikat wydany na podmiot:

- może być używany przez wyznaczonych pracowników,
- podmiot odpowiada za kontrolę i rozliczalność użycia.



Limity certyfikatów

Typ identyfikatora	Liczba aktywnych certyfikatów	Liczba nowych (do użycia po wygaśnięciu)
PESEL	2	2
NIP (osoba fizyczna)	100	100
NIP (podmiot)	100	100
Dane unikalne (SHA-256)	2	2



Certyfikat a zmiana uprawnień

Certyfikat **nie traci ważności** po zmianie zakresu uprawnień.

Jeśli wszystkie uprawnienia zostaną odebrane – certyfikat pozostaje ważny, ale **nie można się nim uwierzytelnić**.

Schemat procesu uzyskania certyfikatu KSeF

ETAP 1 Przygotowanie do złożenia wniosku



1. Sprawdź, czy masz uprawnienia w KSeF



2. Zdecyduj, jaki typ certyfikatu chcesz uzyskać



3. Przygotuj metodę uwierzytelnienia



ETAP 2 Złożenie wniosku o certyfikat



4. Zaloguj się do Modułu Certyfikatów i Uprawnień



5. Wypełnij wniosek o certyfikat



7. Pobierz certyfikat KSeF



ETAP 3 Odbiór i zarządzanie certyfikatem



7. Pobierz certyfikat KSeF



8. Zarządzaj certyfikatem



9. Zadbaj o odnowienie certyfikatu

Certyfikat vs token

Cecha	Certyfikat KSeF	Token
Zawiera uprawnienia	✗	✓
Okres ważności	✓	✗
Praca w różnych kontekstach	✓	✗
Limit liczby	✓	✗
Możliwość unieważnienia	✓	✓
Widoczność w systemie	Osoba/podmiot	Osoba/podmiot



Uprawnienia do korzystania z KSeF



Model poświadczeń

KSeF działa w oparciu o model poświadczeń – każda osoba lub podmiot musi:

- **uwierzytelnić się** w systemie,
- posiadać **nadane uprawnienia**.

Po uwierzytelnieniu system sprawdza, czy użytkownik ma odpowiednie uprawnienia w danym **kontekście** (np. NIP podatnika, ID jednostki wewnętrznej).



Model poświadczeń

KSeF działa w oparciu o model poświadczeń – każda osoba lub podmiot musi:

- **uwierzytelnić się** w systemie,
- posiadać **nadane uprawnienia**.

Po uwierzytelnieniu system sprawdza, czy użytkownik ma odpowiednie uprawnienia w danym **kontekście** (np. NIP podatnika, ID jednostki wewnętrznej).



Rodzaje uprawnień w KSeF

1. Zarządzanie uprawnieniami

- Nadawanie i odbieranie uprawnień.
- Domyślnie przypisane podatnikowi.
- Może być delegowane innym osobom.



Rodzaje uprawnień w KSeF

2. Zarządzanie jednostkami podrzędnymi

- Dotyczy JST, GV, jednostek wewnętrznych.
- Pozwala na wyznaczenie administratorów jednostek.



Rodzaje uprawnień w KSeF

3. Wystawianie faktur

- ONLINE i OFFLINE.
- Może być nadane osobie fizycznej, podmiotowi z NIP, administratorowi jednostki.



Rodzaje uprawnień w KSeF

4. Dostęp do faktur

- Obejmuje faktury sprzedażowe, zakupowe, VAT RR, PEF.
- Można nadać dostęp tylko do wybranych faktur (np. jednostki wewnętrznej).



Rodzaje uprawnień w KSeF

5. Samofakturowanie

- Nabywca może wystawiać faktury w imieniu sprzedawcy.
- Uprawnienie nadawane przez sprzedawcę.



Rodzaje uprawnień w KSeF

6. Operacje egzekucyjne

- Dla komorników i organów egzekucyjnych.
- Możliwe nadanie uprawnień ich pracownikom.

  Rodzaje uprawnień w KSeF

7. Uprawnienia techniczne

- Przeglądanie historii sesji.
- Przeglądanie nadanych uprawnień.



Uprawnienia właścicielskie

Nadawane automatycznie podatnikowi.

Nie można ich odebrać.

Obejmują pełen zakres działań w KSeF.



Nadawanie lub odbieranie uprawnień do korzystania z KSeF odbywa się:

papierowo lub elektronicznie - poprzez złożenie zawiadomienia ZAW-FA o nadaniu lub odebraniu uprawnień do korzystania z KSeF (wyłącznie w określonych sytuacjach),

elektronicznie - korzystając z :

- komercyjnych programów finansowo-księgowych, pod warunkiem, że zostały one zintegrowane z API KSeF 2.0,
- za pomocą bezpłatnego narzędzia oferowanego przez Ministerstwo Finansów - Aplikacji Podatnika KSeF 2.0.

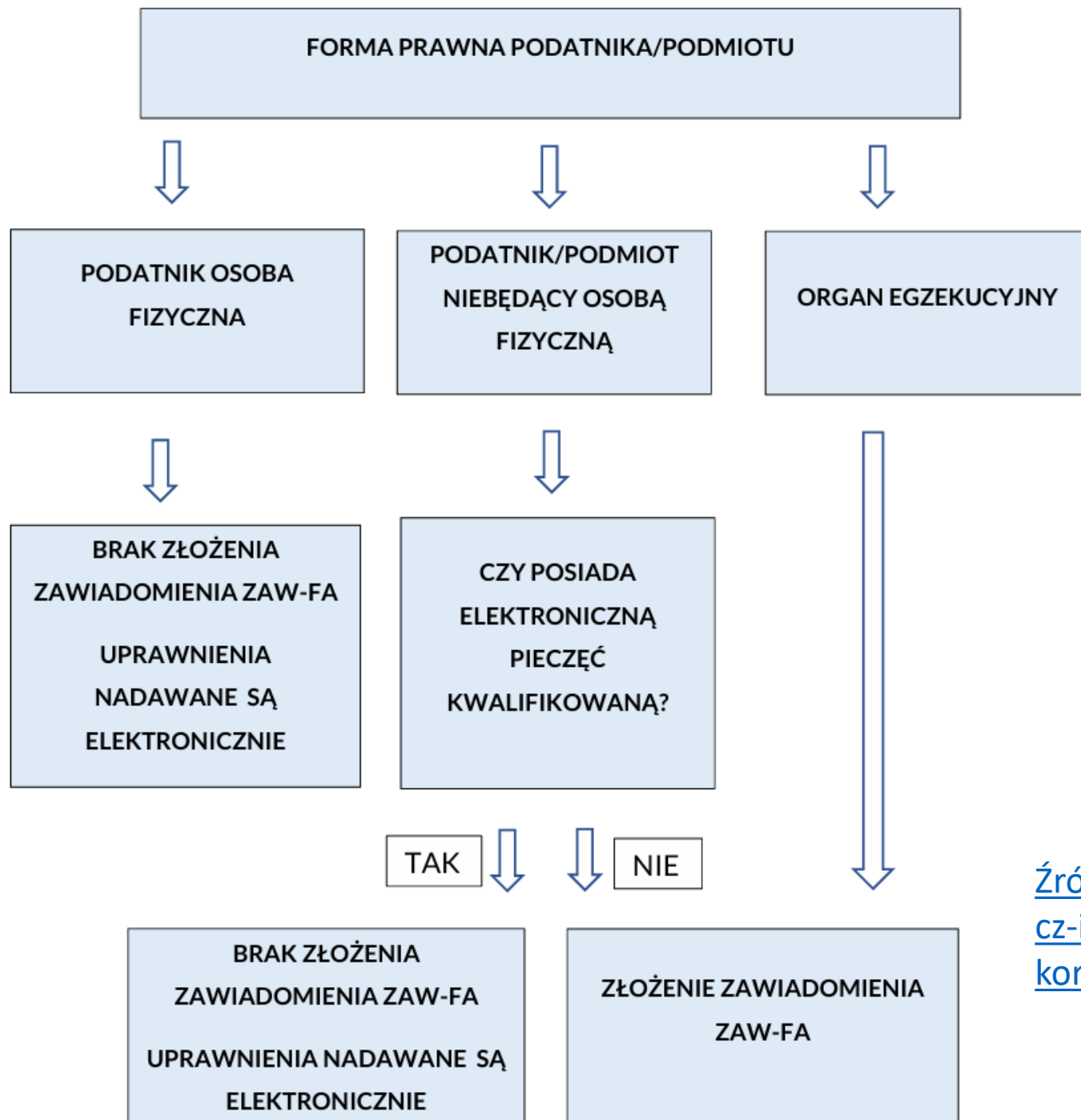

[Źródło: podrecznik-ksef-2-0-cz-i-rozpozecie-korzystania-z-ksef.pdf](#)



ZAW FA jest składane:

papierowo – osobiście lub pocztą, lub

elektronicznie – np. poprzez ePUAP bądź jako załącznik do pisma ogólnego w e Urzędzie Skarbowym (pamiętając, że w imieniu spółki zawiadomienie mogą podpisać wyłącznie osoby uprawnione do jej reprezentacji w liczbie wymaganej dla danego podmiotu).



ZAW-FA



Poprzez ZAW-FA, do korzystania z KSeF, może być uprawniona tylko jedna osoba fizyczna.

Dalsze uprawnienia osoba fizyczna wskazana w ZAW-FA może nadawać elektronicznie (np. za pomocą Aplikacji Podatnika KSeF).

Przykłady schematów uprawnień

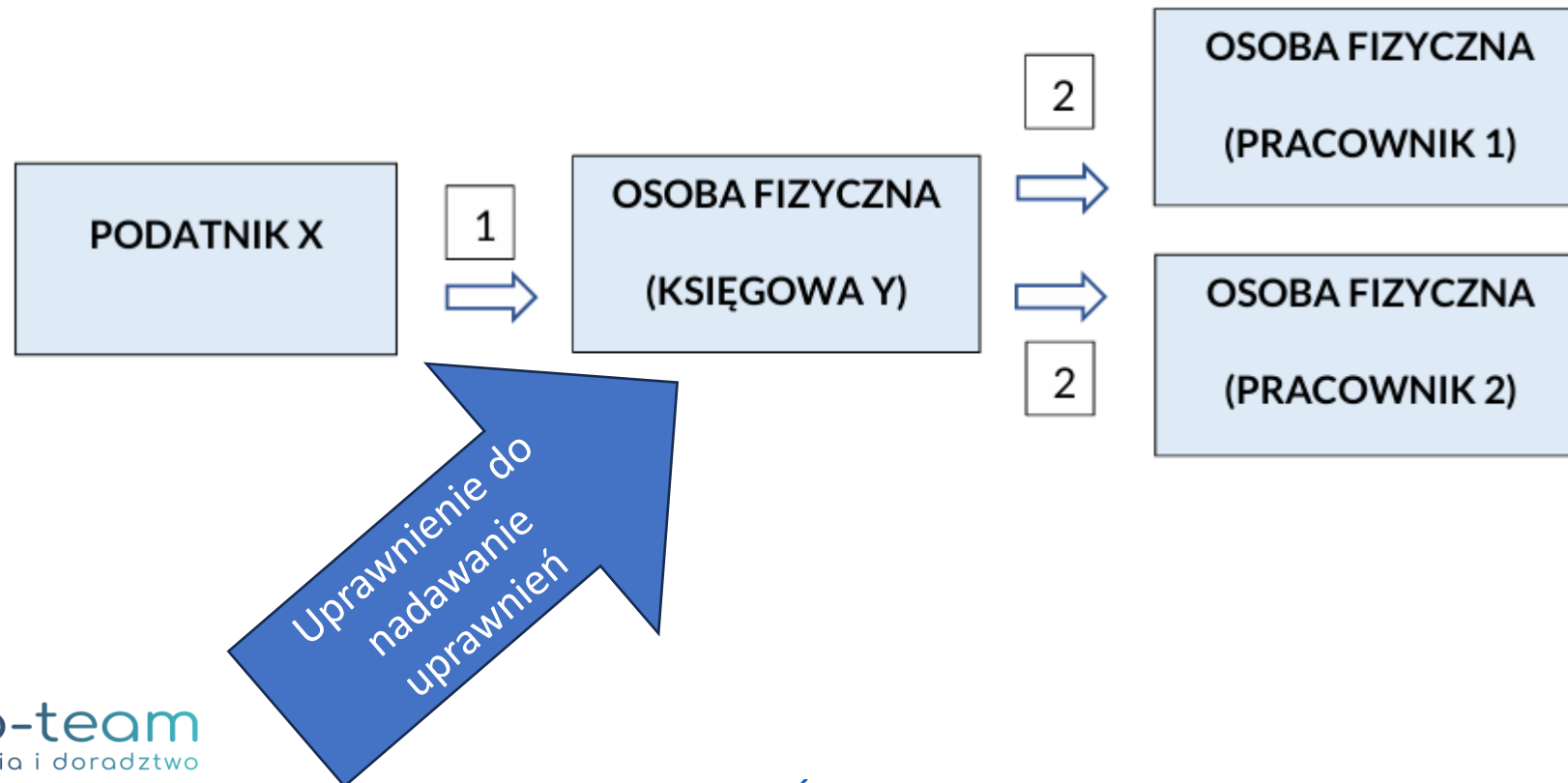

Przykłady schematów uprawnień

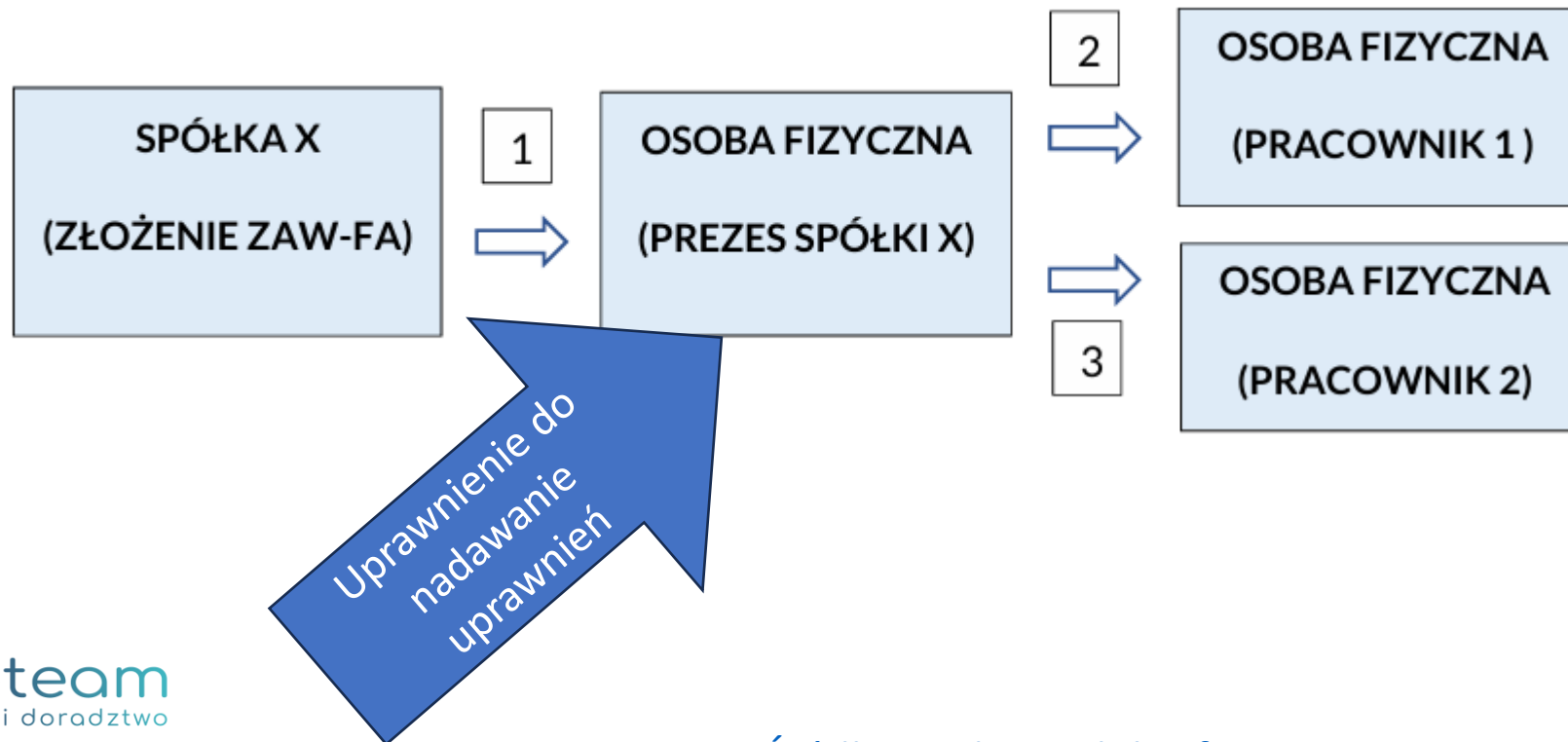

Przykłady schematów uprawnień

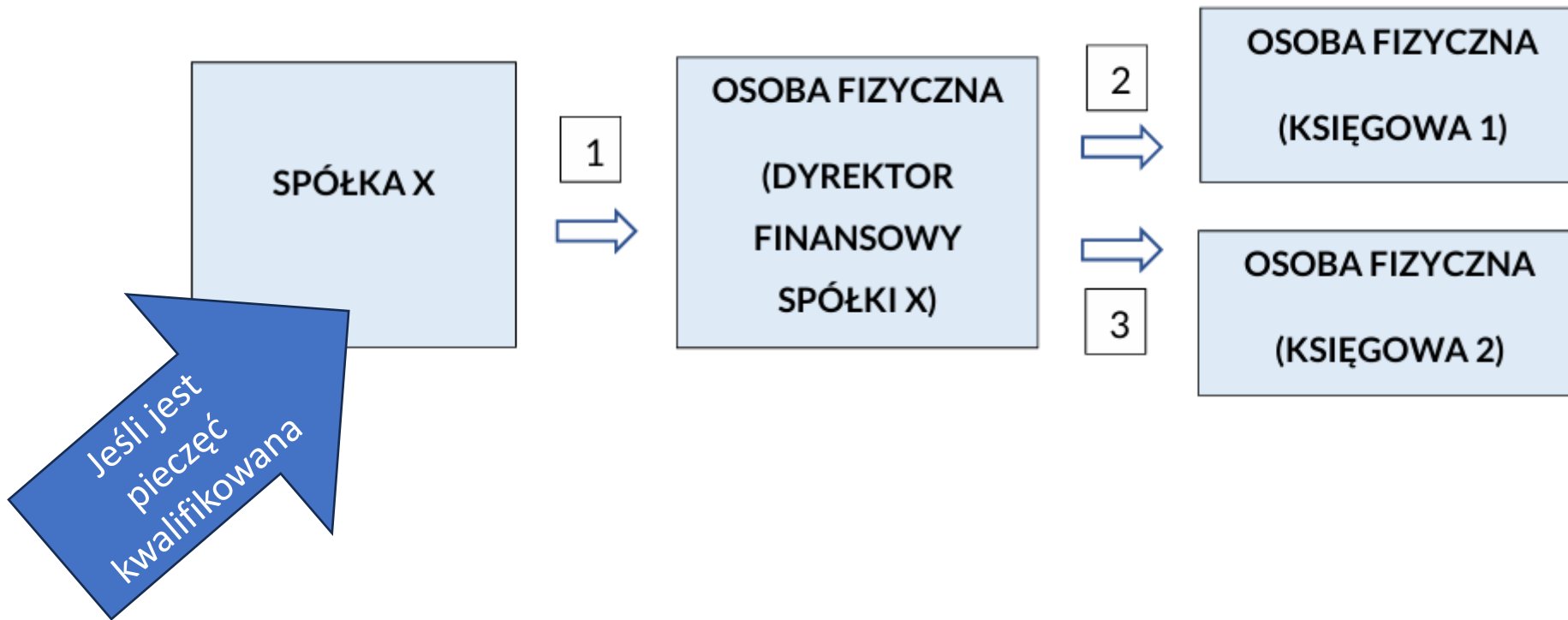

Przykłady schematów uprawnień

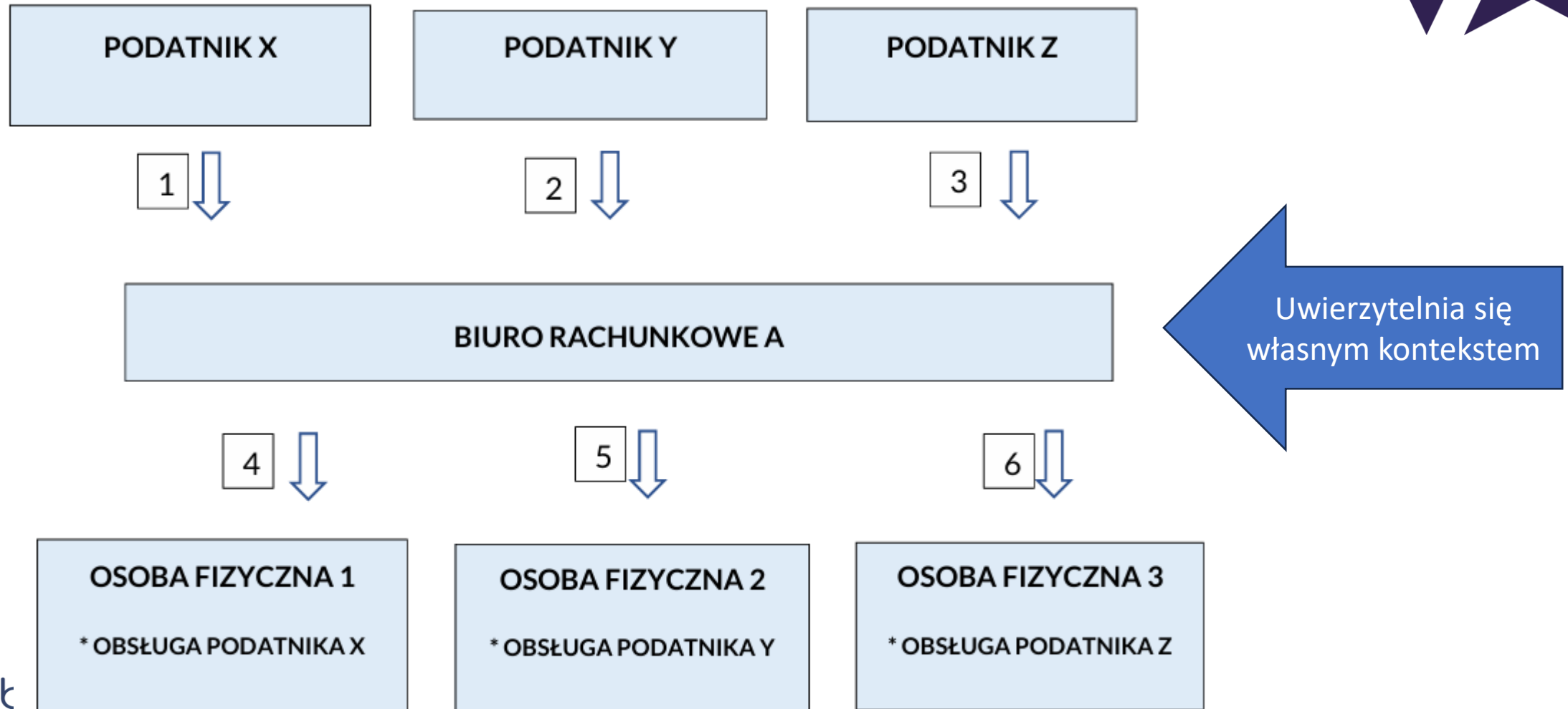

Przykłady schematów uprawnień

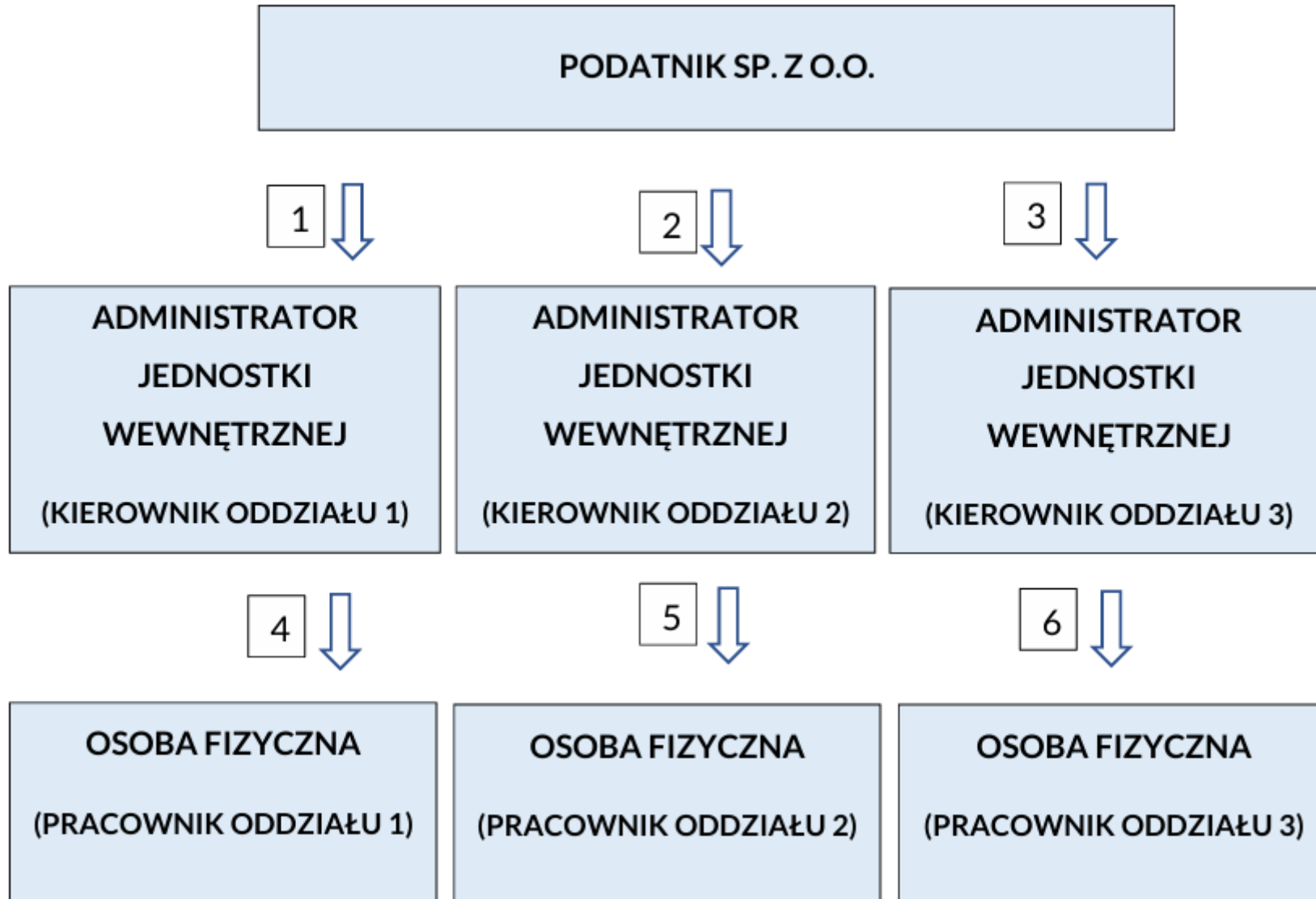

Przykłady schematów uprawnień

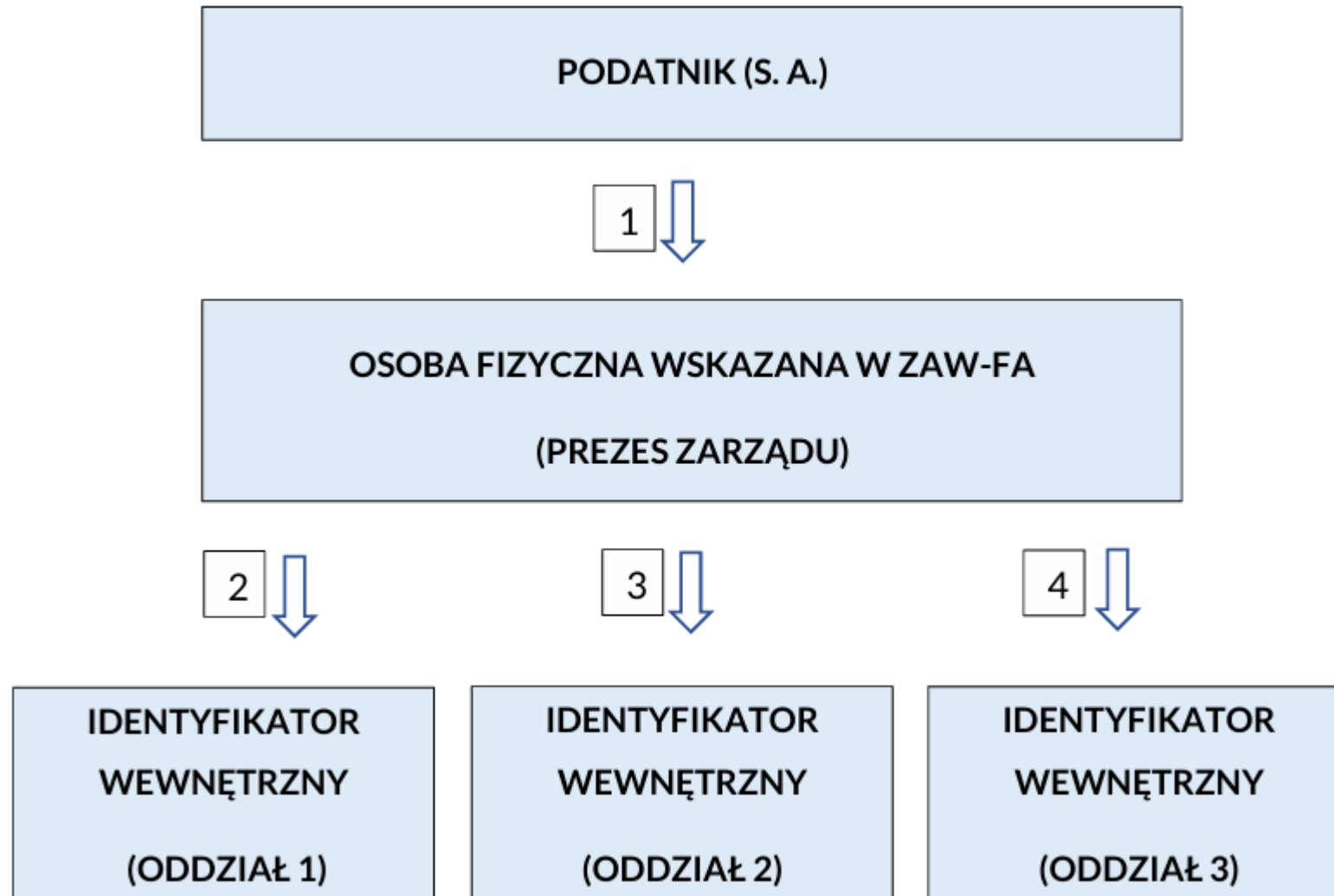

Przykłady schematów uprawnień

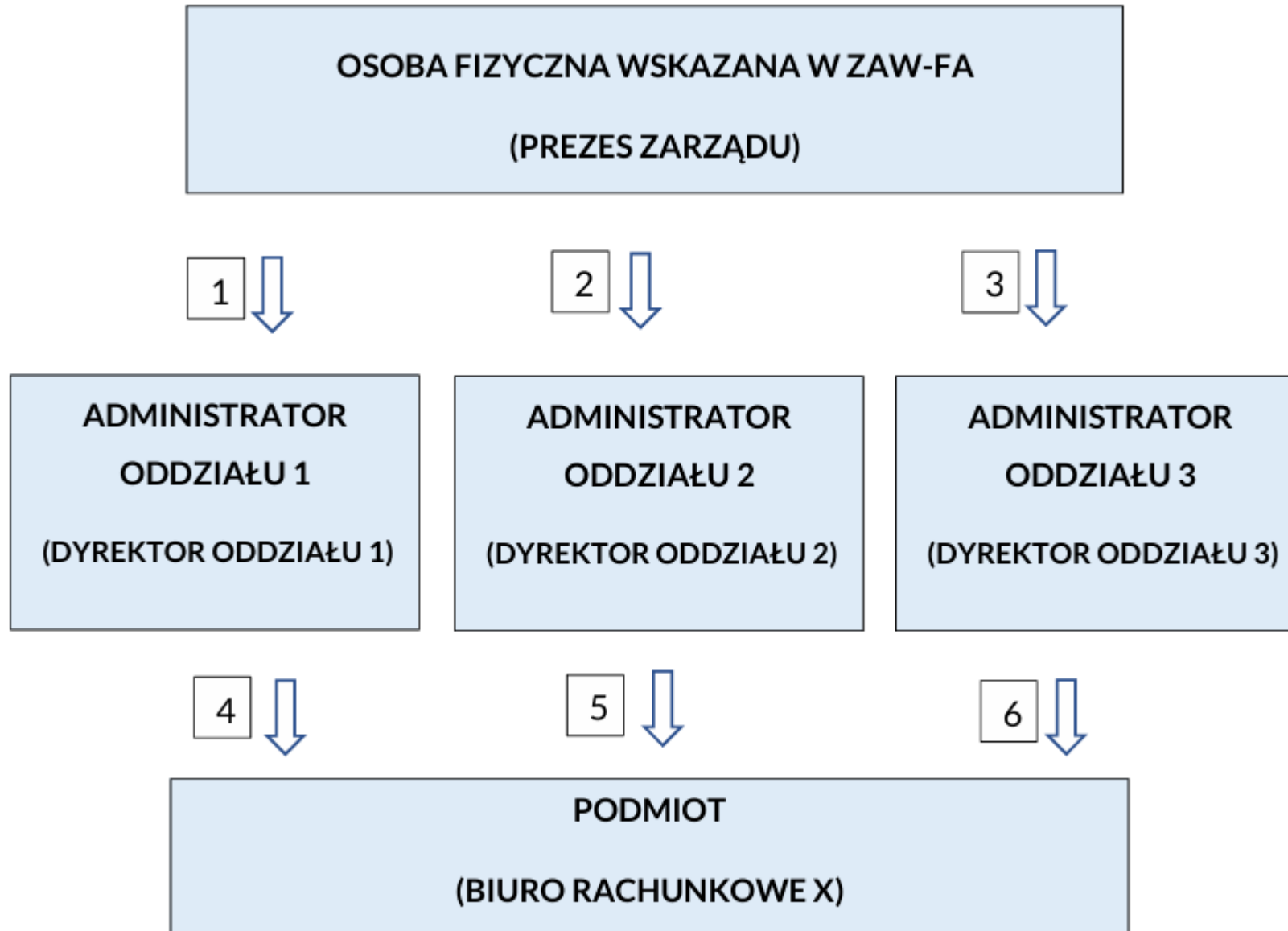

Przykłady schematów uprawnień

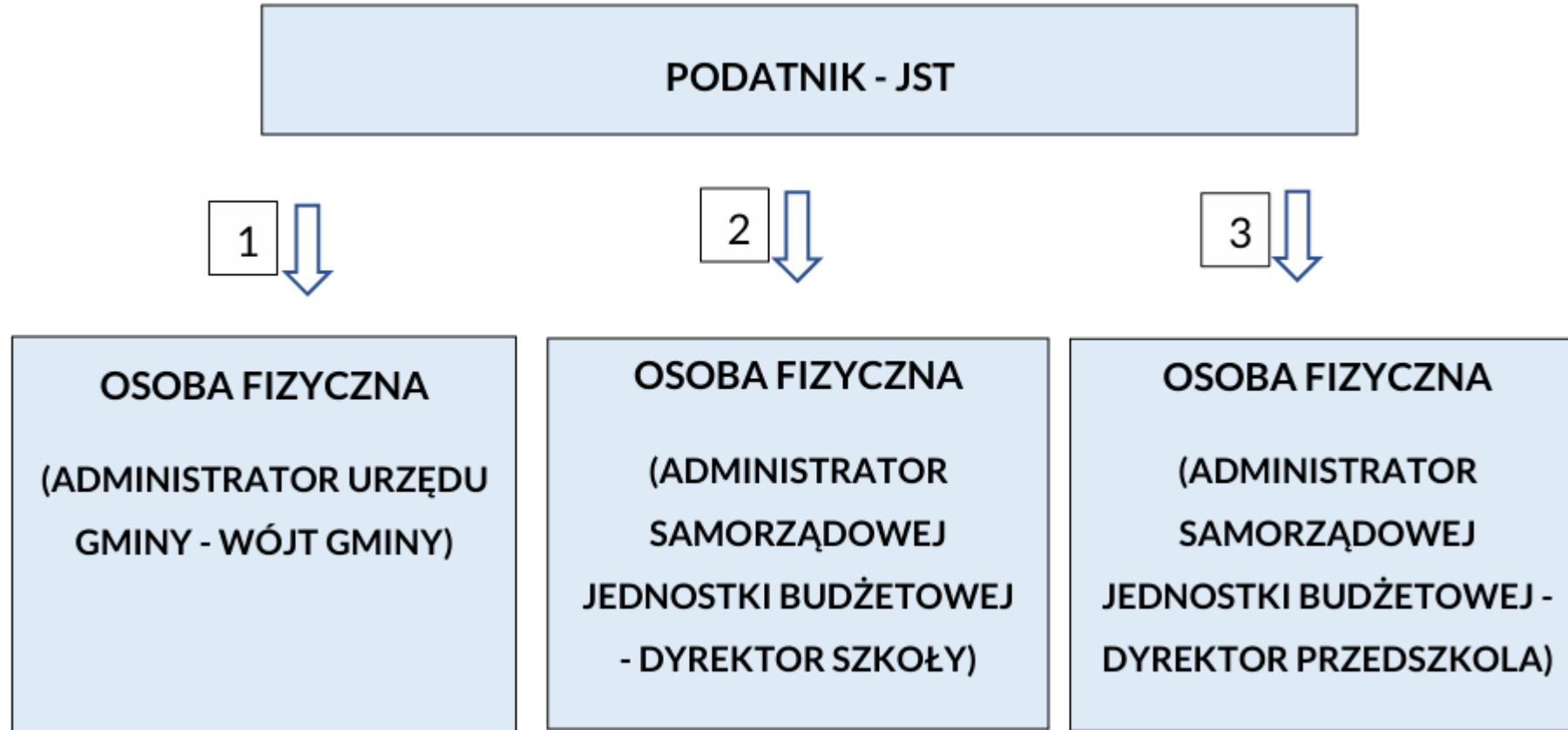





Faktury ustrukturyzowane



Faktury ustrukturyzowane

Nowa definicja legalna

Faktura ustrukturyzowana - rozumie się przez to fakturę wystawioną przy użyciu Krajowego Systemu e-Faktur wraz z przydzielonym numerem identyfikującym tę fakturę w tym systemie;



Zasady wystawiania faktur (nie tylko w KSeF)

➤ Co podatnik dokumentuje fakturą VAT?

sprzedaż, a także dostawę towarów i świadczenie usług, dokonywane przez niego na rzecz innego podatnika podatku, podatku od wartości dodanej lub podatku o podobnym charakterze lub na rzecz osoby prawnej niebędącej podatnikiem;

sprzedaż wysyłkową z terytorium kraju i sprzedaż wysyłkową na terytorium kraju na rzecz podmiotu innego niż wskazany wyżej;

wewnątrzwspólnotową dostawę towarów na rzecz podmiotu innego niż wskazany wyżej;



Co dokumentuje faktura VAT?

otrzymanie przez niego całości lub części zapłaty przed dokonaniem czynności, o których mowa w pkt 1 i 2, z wyjątkiem przypadku, gdy zapłata dotyczy wewnątrzwspólnotowej dostawy towarów lub czynności, dla których obowiązek podatkowy powstaje zgodnie z odrębnymi przepisami ustawy o VAT (dotyczy to m.in. usług dostaw i dystrybucji energii elektrycznej, ciepłej lub chłodniczej oraz gazu przewodowego, świadczenia usług telekomunikacyjnych i radiokomunikacyjnych, najmu, dzierżawy, leasingu lub usług o podobnym charakterze, ochrony osób oraz mienia, stałej obsługi prawnej i biurowej).



Faktura VAT na żądanie nabywcy

sprzedaż, z wyjątkiem czynności, o których mowa w odpowiednich przepisach ustawy o VAT (np. świadczenia usług telekomunikacyjnych i radiokomunikacyjnych, najmu, dzierżawy, leasingu lub usług o podobnym charakterze, ochrony osób oraz mienia, stałej obsługi prawnej i biurowej) oraz otrzymanie całości lub części zapłaty przed wykonaniem tych czynności, z wyjątkiem przypadku, gdy zapłata dotyczy wewnątrzwspólnotowej dostawy towarów - jeżeli obowiązek wystawienia faktury nie wynika z zasad ogólnych, tj. gdy żądanie zostanie zgłoszone przez nabywcę pełniącego rolę konsumenta,

sprzedaż zwolnioną przedmiotowo z podatku VAT (na podstawie przepisów ustawy lub stosownego rozporządzenia) oraz sprzedaż dokonywaną przez podatnika korzystającego ze zwolnienia podmiotowego w podatku VAT.



Faktura VAT na żądanie nabywcy



Żądanie wystawienia faktury, aby podatnik był zobligowany do jej wystawienia, powinno być zgłoszone w terminie 3 miesięcy, licząc od końca miesiąca, w którym dostarczono towar lub wykonano usługę bądź otrzymano całość lub część zapłaty.

Czego mogą dotyczyć faktury wystawiane przez nabywcę?

sprzedaży (tj. dostawy towarów w kraju, świadczenia usług w kraju, eksportu towarów, wewnątrzwspólnotowej dostawy towarów); w tym również, gdy jest ona dokonywana przez podatników zagranicznych na rzecz „polskich” odbiorców;

zaliczek (i wszelkich innych płatności dokonywanych przed dostawą towarów lub świadczeniem usług) na poczet ww. czynności;

dostawy towarów i świadczenia usług dokonywanych przez „polskiego” podatnika, w przypadku gdy miejscem świadczenia jest terytorium państwa trzeciego.

Warunki wystawiania faktur przez nabywcę?

powinna istnieć umowa w sprawie wystawiania faktur w imieniu i na rzecz podatnika będącego dostawcą

w umowie powinna być określona procedura zatwierdzania poszczególnych faktur przez podatnika będącego dostawcą

O czym pamiętać przy fakturach sprzedażowych i zakupowych?

Obowiązek zapewnienia autentyczności pochodzenia, integralności treści i czytelności faktury

Należyta staranność

Sposoby dokumentowania transakcji

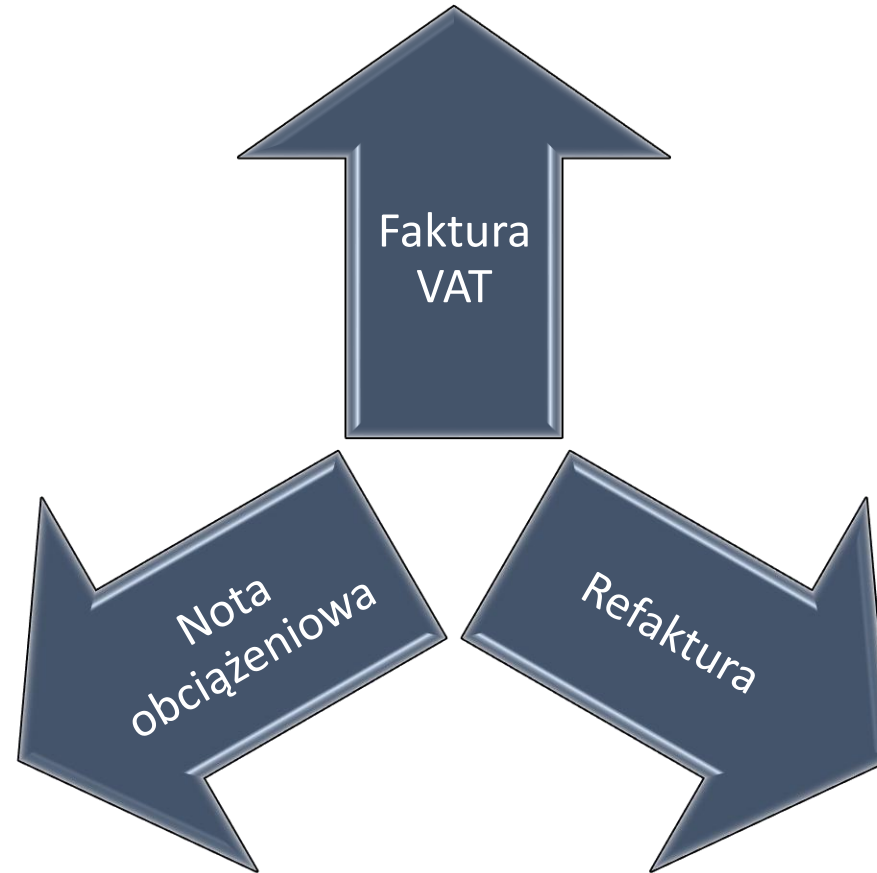

Co powinna zawierać faktura VAT?

datę wystawienia;

kolejny numer nadany w ramach jednej lub więcej serii, który w sposób jednoznaczny identyfikuje fakturę;

imiona i nazwiska lub nazwy podatnika i nabywcy towarów lub usług oraz ich adresy;

numer, za pomocą którego podatnik jest zidentyfikowany na potrzeby podatku, z zastrzeżeniem pkt 24 lit. a;

numer, za pomocą którego nabywca towarów lub usług jest zidentyfikowany na potrzeby podatku lub podatku od wartości dodanej, pod którym otrzymał on towary lub usługi, z zastrzeżeniem pkt 24 lit. b;

Co powinna zawierać faktura VAT?

datę dokonania lub zakończenia dostawy towarów lub wykonania usługi lub datę otrzymania zapłaty, o której mowa w art. 106b ust. 1 pkt 4, o ile taka data jest określona i różni się od daty wystawienia faktury;

nazwę (rodzaj) towaru lub usługi;

miarę i ilość (liczbę) dostarczonych towarów lub zakres wykonanych usług;

cenę jednostkową towaru lub usługi bez kwoty podatku (cenę jednostkową netto);

kwoty wszelkich opustów lub obniżek cen, w tym w formie rabatu z tytułu wcześniejszej zapłaty, o ile nie zostały one uwzględnione w cenie jednostkowej netto;

Co powinna zawierać faktura VAT?

wartość dostarczonych towarów lub wykonanych usług, objętych transakcją, bez kwoty podatku (wartość sprzedaży netto);

stawkę podatku albo stawkę podatku od wartości dodanej w przypadku korzystania z procedur szczególnych, o których mowa w dziale XII w rozdziałach 6a, 7 i 9;

sumę wartości sprzedaży netto, z podziałem na sprzedaż objętą poszczególnymi stawkami podatku i sprzedaż zwolnioną od podatku;

kwotę podatku od sumy wartości sprzedaży netto, z podziałem na kwoty dotyczące poszczególnych stawek podatku;

kwotę należności ogółem;

Co powinna zawierać faktura VAT?

w przypadku dostawy towarów lub świadczenia usług, w odniesieniu do których:a)

- obowiązek podatkowy powstaje zgodnie z art. 19a ust. 5 pkt 1 lub art. 21 ust. 1, lub
- w przepisach wydanych na podstawie art. 19a ust. 12 określono termin powstania obowiązku podatkowego z chwilą otrzymania całości lub części zapłaty

- wyrazy "metoda kasowa";

w przypadku faktur, o których mowa w art. 106d ust. 1 - wyraz "samofakturowanie";

w przypadku dostawy towarów lub wykonania usługi, dla których obowiązującym do rozliczenia podatku od wartości dodanej lub podatku o podobnym charakterze jest nabywca towaru lub usługi - wyrazy "odwrotne obciążenie";

Co powinna zawierać faktura VAT?

w przypadku faktur, w których kwota należności ogółem przekracza kwotę 15 000 zł lub jej równowartość wyrażoną w walucie obcej, obejmujących dokonaną na rzecz podatnika dostawę towarów lub świadczenie usług, o których mowa w załączniku nr 15 do ustawy - wyrazy "mechanizm podzielonej płatności", przy czym do przeliczania na złote kwot wyrażonych w walucie obcej stosuje się zasady przeliczania kwot stosowane w celu określenia podstawy opodatkowania;

Co powinna zawierać faktura VAT?

w przypadku dostawy towarów lub świadczenia usług zwolnionych od podatku na podstawie art. 43 ust. 1, art. 113 ust. 1 i 9 albo przepisów wydanych na podstawie art. 82 ust. 3 - wskazanie:a)

- przepisu ustawy albo aktu wydanego na podstawie ustawy, na podstawie którego podatnik stosuje zwolnienie od podatku,
- przepisu [dyrektywy](#) 2006/112/WE, który zwalnia od podatku taką dostawę towarów lub takie świadczenie usług, lub
- innej podstawy prawnej wskazującej na to, że dostawa towarów lub świadczenie usług korzysta ze zwolnienia;

Co powinna zawierać faktura VAT?

w przypadku, o którym mowa w art. 106c - nazwę i adres organu egzekucyjnego lub imię i nazwisko komornika sądowego oraz jego adres, a w miejscu określonym dla podatnika - imię i nazwisko lub nazwę dłużnika oraz jego adres

w przypadku faktur wystawianych w imieniu i na rzecz podatnika przez jego przedstawiciela podatkowego - nazwę lub imię i nazwisko przedstawiciela podatkowego, jego adres oraz numer, za pomocą którego jest on zidentyfikowany na potrzeby podatku;

Co powinna zawierać faktura VAT?

w przypadku gdy przedmiotem wewnątrzwspólnotowej dostawy są nowe środki transportu - datę dopuszczenia nowego środka transportu do użytku oraz

- przebieg pojazdu - w przypadku pojazdów lądowych, o których mowa w art. 2 pkt 10 lit. a,
- liczbę godzin roboczych używania nowego środka transportu - w przypadku jednostek pływających, o których mowa w art. 2 pkt 10 lit. b, oraz statków powietrznych, o których mowa w art. 2 pkt 10 lit. c;

Co powinna zawierać faktura VAT?

w przypadku faktur wystawianych przez drugiego w kolejności podatnika, o którym mowa w art. 135 ust. 1 pkt 4 lit. b i c, w wewnątrzwspólnotowej transakcji trójstronnej (procedurze uproszczonej) - dane określone w art. 136;

w przypadkach, o których mowa w art. 97 ust. 10 pkt 2 i 3:

- numer, za pomocą którego podatnik jest zidentyfikowany na potrzeby podatku, poprzedzony kodem PL,
- numer, za pomocą którego nabywca towaru lub usługi jest zidentyfikowany na potrzeby podatku od wartości dodanej w danym państwie członkowskim, zawierający dwuliterowy kod stosowany na potrzeby podatku od wartości dodanej właściwy dla tego państwa członkowskiego.

Faktury ustrukturyzowane

Data wystawienia = data przesłania ich do Krajowego Systemu e-Faktur.

Elementy jak w zwykłej fakturze VAT, mają nadany numer identyfikacyjny

Są one przechowywane w Krajowym Systemie e-Faktur przez okres 10 lat, licząc od końca roku, w którym zostały wystawione

Uwaga na
m.in. środki
trwałe



Weryfikacja faktury w KSeF

KSeF sprawdza:

- zgodność ze strukturą logiczną (np. FA(3), FA_RR(1), PEF),
- czy wystawca ma odpowiednie uprawnienia.

Odrzucenie faktury następuje, gdy:

- plik XML jest niezgodny ze strukturą,
- wystawca nie ma uprawnień,
- data w polu P_1 jest z przyszłości.



Na co zwrócić uwagę?

Brak możliwości edycji i anulowania

- Po przesłaniu faktury do KSeF nie można jej edytować ani usunąć.
- **Poprawki tylko przez fakturę korygującą.**
- Noty korygujące zostają wycofane od 1 lutego 2026 r.



Na co zwrócić uwagę?

Jeśli faktura została wystawiona na błędny NIP:

- należy wystawić fakturę korygującą „do zera”,
- następnie wystawić nową fakturę z poprawnym NIP.



Na co zwrócić uwagę?

Wizualizacja faktury

- Nie ma jednego wzoru wizualizacji.
- Może być generowana przez aplikacje komercyjne lub MF (np. Aplikacja Podatnika).
- Powinna być zgodna z treścią pliku XML.
- Może zawierać dodatkowe dane (np. logo, kontakt).



Na co zwrócić uwagę?

Numeracja faktur a odrzucenie

- Odrzucenie pliku XML nie wymusza korekty numeru faktury.
- Możliwe jest przesłanie faktury z wcześniejszym numerem po fakturach z późniejszymi numerami.



Na co zwrócić uwagę?

Można wydać nabywcy **potwierdzenie transakcji**, jeśli faktura nie ma jeszcze numeru KSeF.

Dokument zawiera:

- dane stron,
- numer faktury,
- kwotę należności,
- dwa kody QR: „sprawdź fakturę w KSeF” i „zweryfikuj wystawcę faktury”.



Na co zwrócić uwagę?

Można wydać nabywcy **potwierdzenie transakcji**, jeśli faktura nie ma jeszcze numeru KSeF.

Dokument zawiera:

- dane stron,
- numer faktury,
- kwotę należności,
- dwa kody QR: „sprawdź fakturę w KSeF” i „zweryfikuj wystawcę faktury”.

POTWIERDZENIE TRANSAKCJI

do faktury nr FV/1/02/2026

Dane sprzedawcy

NIP: 9999999999

Nazwa: XYZ Sp. z o.o.

Adres: Ul. Szara 5

11-111 Warszawa

Dane nabywcy

NIP: 1111111111

Nazwa: BCD Sp. z o.o.

Adres: Ul. Zielona 3

77-777 Katowice

Przykład potwierdzenia transakcji

Kwota należności ogółem: 1023,00 zł

Sprawdź fakturę w KSeF:



Zweryfikuj wystawcę faktury:





Co wydać nabywcy?

Jeśli fakturze został już nadany numer KSeF i jednocześnie:

- o nabywcą jest podatnik krajowy z NIP (który otrzymał fakturę w KSeF) - sprzedawca może dodatkowo wydać nabywcy fakturę w postaci zwizualizowanej np. wydruk tej faktury lub plik pdf, pamiętając o opatrzeniu tego dokumentu kodem QR (z oznaczeniem w postaci numeru KSeF), lub
- o nabywcą jest podmiot wymieniony w art. 106gb ust. 4 ustawy - sprzedawca wydaje nabywcy fakturę w postaci uzgodnionej; w przypadku przekazania poza KSeF faktura powinna być opatrzona kodem QR (z oznaczeniem numeru KSeF);



Art. 106gb ust 4

Art. 106gb ust. 4 ustawy dotyczy:

- przypadku gdy miejscem świadczenia jest terytorium państwa członkowskiego inne niż terytorium kraju lub terytorium państwa trzeciego,
- podmiotu bez siedziby i stałego miejsca prowadzenia działalności gospodarczej w kraju,
- podmiotu nieposiadającego siedziby, ale posiadającego stałe miejsce prowadzenia działalności gospodarczej w kraju, które nie uczestniczy w danej transakcji,
- podatnika korzystającego ze zwolnienia z art. 113a ust. 1 ustawy (tzw. procedura SME),
- podmiotu innego niż wyżej wymieniony, nieposiadającego NIP,
- osoby fizycznej nieprowadzącej działalności gospodarczej (konsumenta).



Co wydać nabywcy?

Jeśli fakturze nie został jeszcze nadany numer KSeF - sprzedawca może wydać nabywcy (bez względu na jego status) potwierdzenie transakcji (tj. potwierdzenie, że w KSeF będzie wystawiona faktura o danej treści handlowej).

Co wydać nabywcy?

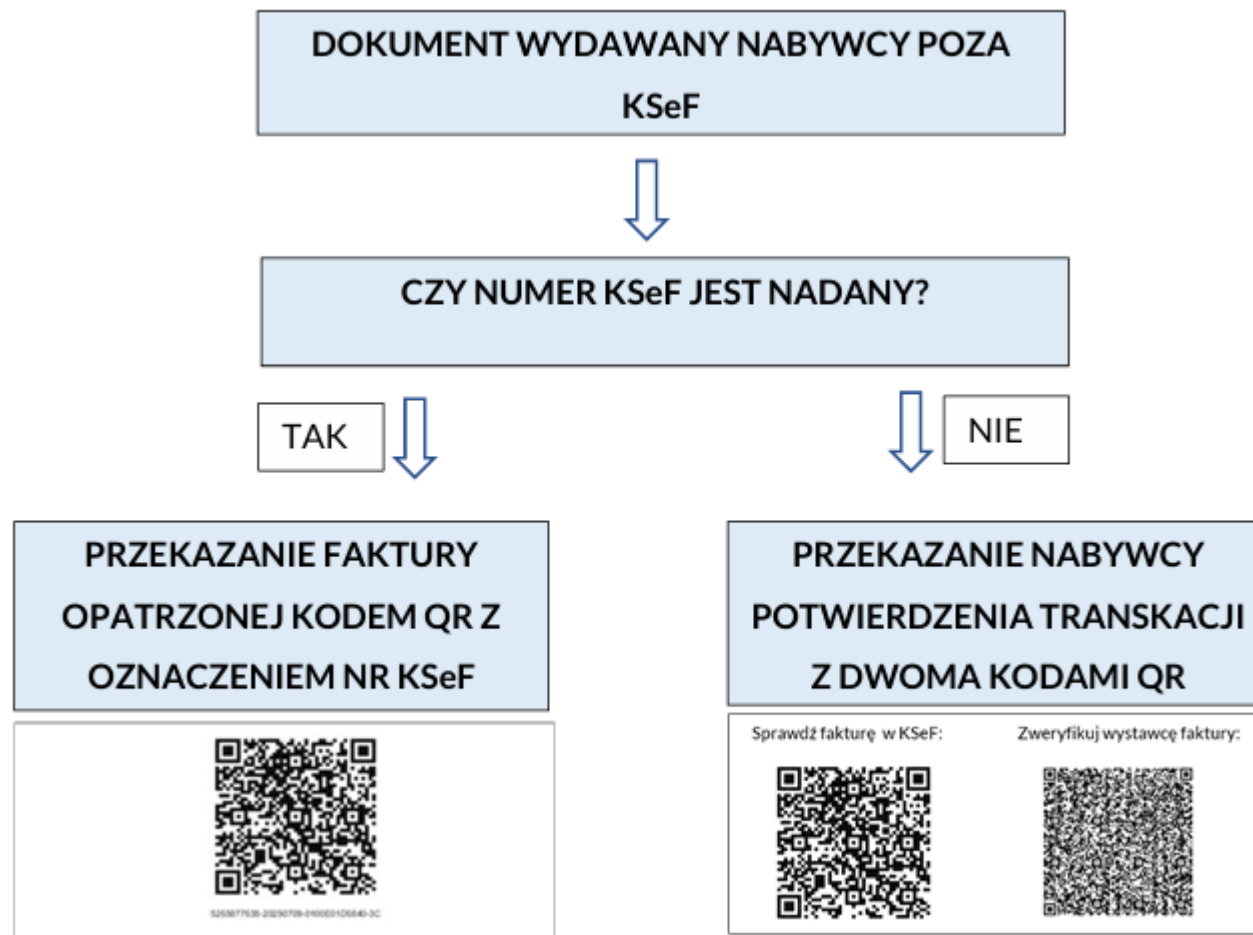

System offline24 i offline niedostępność KSeF

DOKUMENT WYDAWANY NABYWCY POZA KSeF



CZY NUMER KSeF JEST NADANY?

TAK



PRZEKAZANIE FAKTURY
OPATRZONEJ KODEM QR
Z OZNACZENIEM NR KSeF



5255F7536-2826708-410023104840-3C

NIE



CZY NABYWCA JEST PODATNIKIEM
KRAJOWYM Z NIP?

NIE



PRZEKAZANIE
NABYWCY FAKTURY Z
DWOMA KODAMI QR



OFFLINE



CERTYFIKAT

TAK



PRZEKAZANIE NABYWCY
POTWIERDZENIA
TRANSAKЦИИ Z DWOMA
KODAMI QR

Sprawdź fakturę w KSeF:



Zweryfikuj wystawcę faktury:

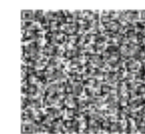



System offline24 i ofline niedostępność KSeF

➤ System offline24

Cel i podstawa prawna

- Tryb offline24 umożliwia wystawienie faktury poza KSeF w przypadku problemów z siecią lub brakiem Internetu.
- Podstawa prawna: **art. 106nda ustawy**, obowiązuje od **1 lutego 2026 r.**

➤ System offline24

Cel i podstawa prawna

- Tryb offline24 umożliwia wystawienie faktury poza KSeF w przypadku problemów z siecią lub brakiem Internetu.
- Podstawa prawna: **art. 106nda ustawy**, obowiązuje od **1 lutego 2026 r.**

Dostępny dla **każdego podatnika**, bez ograniczeń ustawowych.

➤ System offline24 – zasady postępowania

Faktura musi być zgodna ze strukturą **FA(3)**.

Wystawiana w formie elektronicznej.

Musi być przesłana do KSeF najpóźniej w następnym dniu roboczym po dniu wystawienia.

W przypadku awarii KSeF – termin przesłania wydłuża się do **7 dni roboczych**.

W przypadku **awarii całkowitej** – faktury **nie przesyła się** do KSeF.

➤ System offline24 – zasady postępowania

Data wystawienia

- To data wskazana przez podatnika w polu **P_1** struktury FA(3), niezależnie od daty przesłania do KSeF.

Data otrzymania zależy od:

- daty nadania numeru KSeF,
- lub daty faktycznego otrzymania przez nabywcę (np. konsumenta, podmiot zagraniczny), jeśli faktura została udostępniona poza KSeF.

➤ System offline24 – zasady postępowania

Faktura udostępniana poza KSeF musi zawierać:

- **kod QR „OFFLINE”** – dostęp do faktury i jej weryfikacja,
- **kod QR „CERTYFIKAT”** – potwierdzenie tożsamości wystawcy.

Do wygenerowania drugiego kodu potrzebny jest **certyfikat KSeF typu 2**.

➤ System offline24 – zasady postępowania

Faktura udostępniana poza KSeF musi zawierać:

- **kod QR „OFFLINE”** – dostęp do faktury i jej weryfikacja,
- **kod QR „CERTYFIKAT”** – potwierdzenie tożsamości wystawcy.

Do wygenerowania drugiego kodu potrzebny jest **certyfikat KSeF typu 2**.

➤ System offline24 – faktura korygująca

Można ją wystawić w trybie offline24.

Musi być przesłana do KSeF **najpóźniej w następnym dniu roboczym.**

Jeśli korekta dotyczy faktury pierwotnej wystawionej w trybie offline24, najpierw należy przesłać fakturę pierwotną do KSeF, a dopiero potem wystawić korektę.



System offline24 i offline niedostępność KSeF



System offline – awaria systemu

Tryb offline w przypadku niedostępności systemu KSeF umożliwia wystawianie faktur mimo zaplanowanych prac serwisowych. Podstawą prawną jest **art. 106nh ustawy**, obowiązujący od 1 lutego 2026 r.



System offline – awaria systemu

Tryb offline w przypadku niedostępności systemu KSeF umożliwia wystawianie faktur mimo zaplanowanych prac serwisowych. Podstawą prawną jest **art. 106nh ustawy**, obowiązujący od 1 lutego 2026 r.

Może skorzystać każdy podatnik, który wystawia fakturę w czasie ogłoszonej niedostępności KSeF (np. w BIP MF lub oprogramowaniu interfejsowym).

➤ System offline – zasady postępowania

Faktura musi być zgodna ze strukturą logiczną **FA(3)**.

Wystawiana jest elektronicznie.

Musi być przesłana do KSeF **najpóźniej w następnym dniu roboczym po zakończeniu niedostępności**.

Jeśli w tym czasie wystąpi awaria KSeF – termin przesłania wydłuża się do **7 dni roboczych**.

W przypadku awarii całkowitej – faktury **nie przesyła się do KSeF**.

➤ System offline – zasady postępowania

Data wystawienia faktury

- To data wskazana przez podatnika w polu **P_1** struktury FA(3), zgodnie z art. 106e ust. 1 pkt 1 ustawy.

Data otrzymania faktury

- Data nadania numeru KSeF.
- Lub data faktycznego otrzymania przez nabywcę (np. e-mail, pdf), jeśli faktura została udostępniona poza KSeF.

➤ System offline – zasady postępowania

Faktura przekazywana poza KSeF musi zawierać:

1. **Kod QR/link „OFFLINE”** – dostęp do faktury i jej weryfikacja.
2. **Kod QR/link „CERTYFIKAT”** – potwierdzenie tożsamości wystawcy.

Do wygenerowania drugiego kodu wymagany jest **certyfikat KSeF typu 2**.



System offline – faktura korygująca

Można ją wystawić w trybie offline,
ale **dopiero po nadaniu numeru
KSeF fakturze pierwotnej.**





Tryb awaryjny i awaria całkowita



Tryb awaryjny

1. Wzór faktury:

Faktura musi być zgodna ze strukturą FA(3) – czyli ustrukturyzowaną formą faktury obowiązującą w KSeF.

2. Termin przesłania do KSeF:

Fakturę wystawioną w trybie awaryjnym należy przesłać do KSeF **w ciągu 7 dni roboczych** od dnia jej wystawienia.

3. Wizualizacja faktury:

W określonych przypadkach (np. dla nabywców zagranicznych) należy przekazać nabywcy wizualizację faktury opatrzoną **kodem QR**, który umożliwia weryfikację faktury w systemie.



Awaria całkowita



W przypadku tzw. **awarii całkowitej**, ogłaszanej w środkach społecznego przekazu, faktury mogą być wystawiane **całkowicie poza KSeF i nie są przesyłane do systemu.**



Faktury RR i RR korekta

➤ Faktury RR i RR korekta

Wystawianie faktur VAT RR i faktur VAT RR KOREKTA w KSeF nie będzie obligatoryjne.

Fakultatywny charakter korzystania z funkcjonalności odnosi się do woli rolnika ryczałtowego.

Rolnik ryczałtowy będzie mógł, ale nie będzie musiał wskazać nabywcy (podatnika VAT czynnego) jako uprawnionego do wystawiania faktur VAT RR i faktur VAT RR KOREKTA.

➤ Jeśli rolnik ryczałtowy:

- nie dokona takiego wskazania, to nabywca (podatnik VAT czynny) nie będzie wystawiał faktur VAT RR i faktur VAT RR KOREKTA dokumentujących zakup produktów rolnych lub usług rolniczych od tego rolnika w KSeF,

- wskaże nabywcę produktów rolnych lub usług rolniczych jako uprawnionego do wystawiania faktur VAT RR i faktur VAT RR KOREKTA, to do czasu odwołania tego wskazania nabywca będzie obowiązany do wystawiania faktur VAT RR i faktur VAT RR KOREKTA przy użyciu KSeF; obowiązek ten nie będzie dotyczył jednak wystawiania faktur VAT RR i faktur VAT RR KOREKTA w przypadku ogłoszonej awarii KSeF lub niedostępności systemu.



Samofakturowanie

➤ Samofakturowanie- uprawnienia

Bezpośrednie uprawnienia – sprzedawca (Podmiot1) nadaje nabywcy (Podmiot2) prawo do wystawiania faktur.

Pośrednie uprawnienia – nabywca może delegować uprawnienia dalej, np. do biura rachunkowego lub pracownika.

Uprawnienia dla osób fizycznych – osoba wskazana przez nabywcę może wystawiać faktury w jego imieniu.

➤ Samofakturowanie- struktura

Faktura wystawiona w ramach samofakturowania:

- zawiera dane sprzedawcy w części **Podmiot1**,
- dane nabywcy (wystawcy faktury) w części **Podmiot2**,
- musi zawierać oznaczenie „**samofakturowanie**” w polu P_17.

➤ Samofakturowanie- dostęp do faktur

Faktury wystawione przez nabywcę są dostępne w KSeF zarówno dla nabywcy, jak i sprzedawcy.

Nabywca nie musi przekazywać numeru KSeF sprzedawcy – ten ma dostęp do faktur jako strona transakcji.



Samofakturowanie- wyłączenia

Samofakturowanie może być wyłączone z obowiązku stosowania KSeF w przypadku:

1.Braku identyfikatora NIP nabywcy – np. nabywca z UE posługujący się VAT UE.

2.Braku identyfikatora NIP sprzedawcy – np. sprzedawca z kraju trzeciego.

W takich przypadkach faktury wystawia się poza KSeF (papierowo lub elektronicznie).



Samofakturowanie

Możliwe jest wystawianie faktur przez nabywcę z UE (posługującego się VAT UE).

Wymaga nadania uprawnień przez polskiego podatnika.

Uwierzytelnienie odbywa się w kontekście **identyfikatora złożonego NIP-VAT UE**.

Administrator UE może delegować uprawnienia dalej.



Otrzymywanie faktur

➤ Otrzymywanie faktur

Faktura uznawana jest za otrzymaną **w dniu nadania numeru KSeF.**

Wyjątek: dla nabywców z art. 106gb ust. 4 (np. zagranicznych, konsumentów) – datą otrzymania jest **data faktycznego przekazania faktury** poza KSeF.

➤ Anonimowy dostęp do faktury (bez kodu QR)

Dostęp możliwy po podaniu:

- numeru KSeF,
- numeru faktury (P_2),
- NIP nabywcy,
- nazwy nabywcy,
- kwoty należności ogółem (P_15).

➤ Otrzymywanie faktury w KSeF

Od 1 lutego 2026 r. **nie będzie możliwości odmowy** otrzymywania faktur w KSeF.

Wyjątek: nabywcy z art. 106gb ust. 4 – faktura przekazywana w sposób uzgodniony.

➤ Otrzymywanie faktury w KSeF

KSeF nie umożliwia odrzucenia faktury.

W przypadku błędów – konieczna faktura korygująca.

Możliwe ukrycie faktury lub zgłoszenie jako scam (funkcja dostępna później).



Faktury ustrukturyzowane

Preferencje podatkowe

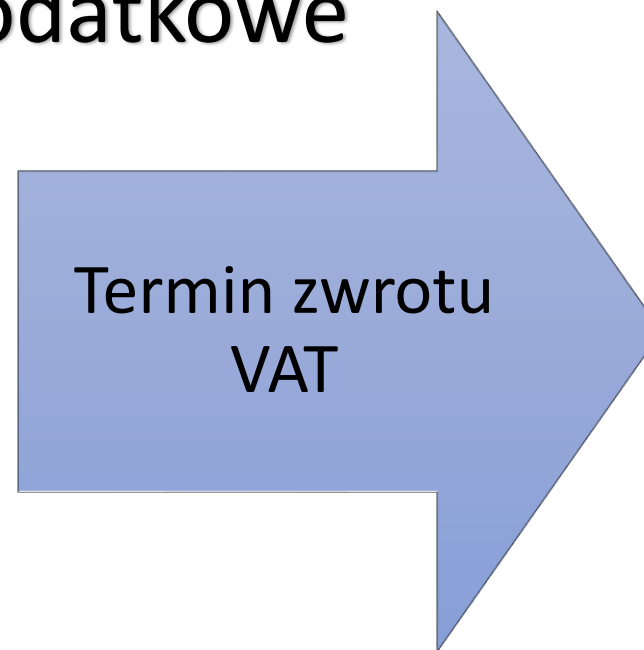
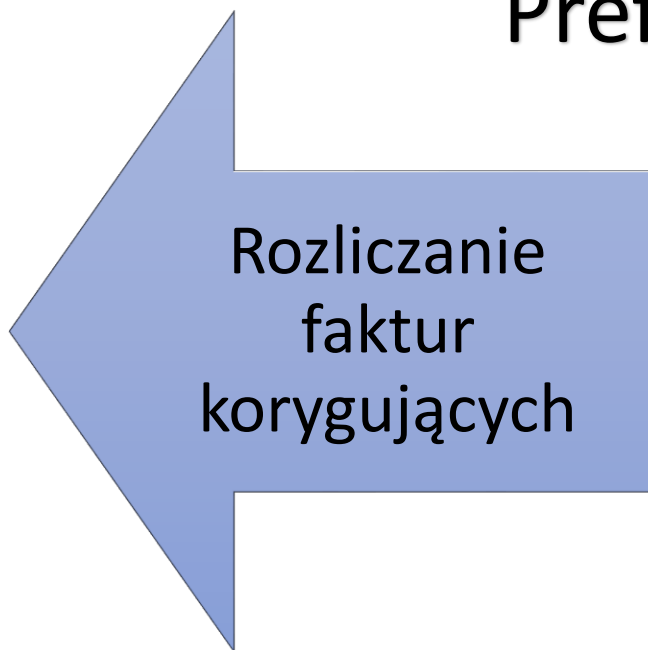

Faktury ustrukturyzowane

Rozliczanie
faktur
korygujących

Termin zwrotu
VAT

faktury korygujące zmniejszające wystawiane w postaci faktury ustrukturyzowanej rozliczane są przez sprzedawców zawsze w okresie rozliczeniowym ich wystawienia

Uwaga
nabywcy

Faktury ustrukturyzowane

40 dni, warunki:

Termin
zwrotu
VAT

Rozliczanie
faktur
korygujących

1) podatnik wystawiał wyłącznie faktury ustrukturyzowane w celu udokumentowania:

- sprzedaży, a także dostaw towarów i świadczenia usług, o których mowa w [art. 106a pkt 2](#) u.p.t.u. (chodzi o sprzedaż zagraniczną, w której przypadku zastosowanie mają polskie przepisy o wystawianiu faktur), na rzecz innych podatników podatku, podatku od wartości dodanej lub podatku o podobnym charakterze lub na rzecz osób prawnych niebędących podatnikami,
- wewnątrzwspólnotową sprzedaż towarów na odległość, chyba że podatnik korzysta z procedury unijnej dotyczącej niektórych dostaw towarów oraz świadczenia niektórych usług,
- otrzymywania całości lub części zapłaty przed dokonaniem czynności – w zakresie, w jakim faktury takie dotyczą otrzymania całości lub części zapłaty przed dokonaniem czynności, uwzględnionych w rozliczeniu podatnika za dany okres rozliczeniowy

Faktury ustrukturyzowane

40 dni, warunki:

Termin
zwrotu
VAT

Rozliczanie
faktur
korygujących

2)

kwota podatku naliczonego lub różnicy podatku nierozliczona w poprzednich okresach rozliczeniowych i wykazana w deklaracji, nie przekracza 3000 zł

Faktury ustrukturyzowane

40 dni, warunki:

Termin
zwrotu
VAT

Rozliczanie
faktur
korygujących

3)

podatnik przez kolejne 12 miesięcy poprzedzających bezpośrednio okres, w rozliczeniu za który występuje z wnioskiem o zwrot:

- a) był zarejestrowany jako podatnik VAT czynny,
- b) składał za każdy okres rozliczeniowy deklaracje VAT,
- c) posiadał rachunek rozliczeniowy lub imienny rachunek w spółdzielczej kasie oszczędnościowo-kredytowej, zawarty w wykazie, o którym mowa w [art. 96b ust. 1](#) u.p.t.u. (czyli wskazany na tzw. białej liście).



Wdrożenie KSeF



Co wziąć pod uwagę?



Możliwości systemu do wystawiania faktur

Możliwości systemu księgowego – odbieranie faktur

Organizacja obiegu dokumentów (w tym zatwierdzanie dokumentów zakupowych)

Archiwizacja dokumentów wymagających dłuższego okresu przechowywania

Kontrola nad uprawnieniami

Kontrole biznesowe i należyta staranność

Przeszkolenie zespołu

➤ Dziękuję za uwagę

★★★★★ Oceń nas w

Google

